



ACREDITACIÓN INSTITUCIONAL
Avanzamos... ¡Es nuestro objetivo!



APUNTA

“Sembrando semillas”



Alejandro Alberto Quintana Mendoza

Departamento de Arquitectura y Diseño Industrial, Universidad de Pamplona.

Trabajo de Grado.

Asesorado por: Msc. Carlos Manuel Luna Maldonado

Mayo 2021.



SC-CER96940



“Formando líderes para la construcción de un nuevo país en paz”

Universidad de Pamplona
Pamplona - Norte de Santander - Colombia
Tels: (7) 5685303 - 5685304 - 5685305 - Fax: 5682750



ACREDITACIÓN INSTITUCIONAL
Avanzamos... ¡Es nuestro objetivo!



Resumen

La interacción con otras culturas ha generado que los procesos de formación propia sean contaminados por la asimilación de costumbres ajenas al entorno y forma de vida Wayuu. En un estudio de la lengua Wayuunaiki, realizado por el Ministerio de Cultura en 2011, muestra que en las nuevas generaciones hay debilitamiento del habla, aproximadamente en el 60% de los jóvenes, en el mismo sentido apunta la situación de los niños Wayuu, de los cuales solo un 30% aproximadamente conoce la lengua materna. Este Proyecto busca revitalizar la lengua Wayuunaiki desde la lúdica, y desde las primeras etapas, puesto que, es donde empieza la adquisición y cimentación de la lengua.

Cada vez son menos los niños que hablan su lengua, y esto conlleva a una reducción del número de hablantes y de su vocabulario; así también un empobrecimiento de sus estructuras gramaticales, de los dominios y de las condiciones pragmáticas. Con relación a lo anterior se propone un material didáctico que permite a los niños (as) de la cultura Wayuu, llevar a cabo la revitalización de su lengua, a través de elementos contextuales, significativos, y fundamentales propios de su cultura.

Se tienen en cuenta los sistemas en el que el niño se encuentra inmerso, puesto que son los espacios donde adquieren y aprenden conocimientos propios con mayor facilidad.



SC-CER96940



"Formando líderes para la construcción de un nuevo país en paz"

Universidad de Pamplona
Pamplona - Norte de Santander - Colombia
Tels: (7) 5685303 - 5685304 - 5685305 - Fax: 5682750



ACREDITACIÓN INSTITUCIONAL
Avanzamos... ¡Es nuestro objetivo!



Tabla de Contenido

CAPÍTULO 1. Fundamentación teórica	13
1.1. Justificación.....	13
1.2. Marco de referencia.....	16
1.2.1 Marco Contextual.....	16
1.2.1.1. Ubicación, extensión y límites.....	16
1.2.1.2. Censo y Demografía.....	18
1.2.1.3. Municipio de Uribia.....	19
1.2.1.4. Descripción Física.....	20
1.2. Marco Conceptual.....	20
1.2.2.1. Aprendizaje.....	20
1.2.2.2. Anaa akuaipa.....	20
1.2.2.3. Cultura.....	21
1.2.2.4. Cognitivo.....	21
1.2.2.5. Ciclos de aprendizaje.....	21
1.2.2.6. Identidad.....	22
1.2.2.7. Juego.....	22
1.2.2.9. Motivar.....	23
1.2.2.10. Pedagogía del Wayuu.....	23
1.2.2.11. Revitalizar.....	23



SC-CER96940



"Formando líderes para la construcción de un nuevo país en paz"

Universidad de Pamplona
Pamplona - Norte de Santander - Colombia
Tels: (7) 5685303 - 5685304 - 5685305 - Fax: 5682750



ACREDITACIÓN INSTITUCIONAL

Avanzamos... ¡Es nuestro objetivo!



1.2.2.12. Territorio.....	23
1.2.2.13. Valor de la palabra.....	24
1.2.2.13. Wayuunaiki.....	24
1.2.3 Marco de antecedentes.....	25
1.2.3.1 Trabajos previos	26
1.2.3.2. Lengua Nasa yuwe	26
1.2.3.3. Lengua Quechua.....	26
1.2.3.4. Lengua Puinave	27
1.2.3. Marco teorico.....	30
1.2.3.1 Comunidad Wayuu.....	30
1.2.4. Marco legal.....	36
1.3. Planteamiento y definición del problema.....	39
1.4. Objetivo general.....	40
1.5. Objetivo específico.....	40
1.6. Definición de modelo de investigación.....	41
1.7. Definición de la metodología proyectual.....	42
CAPÍTULO 2 Proceso y propuesta de diseño.....	47
2.1. Condiciones generales para el diseño.....	47
2.2. Proceso de ideación.....	¡Error! Marcador no definido. 47



SC-CER96940



"Formando líderes para la construcción de un nuevo país en paz"

Universidad de Pamplona
Pamplona - Norte de Santander - Colombia
Tels: (7) 5685303 - 5685304 - 5685305 - Fax: 5682750



ACREDITACIÓN INSTITUCIONAL

Avanzamos... ¡Es nuestro objetivo!



2.3. Valoración y selección de ideas.....	77
2.4. Condiciones específicas para precisar el diseño.....	82
2.5. Desarrollo de alternativas.....	82
2.6. Valoración y selección de alternativas.....	114
2.7. Definición de la propuesta final.....	131
2.8. Detalles de la propuesta final.....	133
CAPÍTULO 3. Comprobación.....	140
3.1 Modelo de comprobación tridimensional.....	141
3.2. Cumplimiento de las condiciones de diseño.....	159
3.3. Cumplimiento de las objetivos del proyecto.....	166
3.4. Conclusiones de las comprobaciones.....	169
CAPÍTULO 4. Análisis de factores.....	171
4.1. Análisis factor producto.....	171
4.2. Análisis factor humano.....	187
4.3. Análisis factor producción.....	197
4.4. Análisis factor mercado.....	208
4.5. Análisis factor gestión.....	217
4.6. Análisis de costos.....	221



SC-CER96940



"Formando líderes para la construcción de un nuevo país en paz"

Universidad de Pamplona
Pamplona - Norte de Santander - Colombia
Tels: (7) 5685303 - 5685304 - 5685305 - Fax: 5682750



ACREDITACIÓN INSTITUCIONAL
Avanzamos... ¡Es nuestro objetivo!



4.7. Analisis de factor innovación	224
CAPÍTULO 5. Analisis de impactos	225
5.1. Impactos desde el punto de vista social	225
5.2. Impactos desde el punto de vista económico.....	225
5.3. Impactos desde el punto de vista cultural	226
5.4. Impactos desde el punto de vista ecológico.....	226
5.5. Impactos desde el punto de vista humano	230
Impactos desde el punto de vista tecnológico	231
5.6. Impactos desde el punto de vista ético.....	232
5.7. Rediseño.....	233
6.1. CONCLUSIONES.....	235
6.2. REFERENCIAS BIBLIOGRAFICAS	237
6.2. BIBLIOGRAFIA	238

Lista de Figuras

Figura 1. Mapa del departamento de La Guajira.....	16
Figura 2. Cartografía de la diversidad.....	18
Figura 3. Geografía.....	19



SC-CER96940



"Formando líderes para la construcción de un nuevo país en paz"

Universidad de Pamplona
Pamplona - Norte de Santander - Colombia
Tels: (7) 5685303 - 5685304 - 5685305 - Fax: 5682750



ACREDITACIÓN INSTITUCIONAL

Avanzamos... ¡Es nuestro objetivo!



Figura 4. Sistemas del niño Wayuu.....	33
Figura 5. Tipología 1.	48
Figura 6. Tipología 2.....	49
Figura 7. Tipología 3.	50
Figura 8. Tipología 4.....	51
Figura 9. Tipología 5.....	52
Figura 10. Tipología 6.	53
Figura 11. Tipología 7.....	54
Figura 12. Tipología 8.....	55
Figura 13. Tipología 9.....	57
Figura 14. Idea 1.....	59
Figura 15. Idea 2.	60
Figura 16. Idea 3.....	61
Figura 17. Idea 4.....	62
Figura 18. Idea 5.....	63
Figura 19. Idea 6.....	64
Figura 20. Idea 7.....	65
Figura 21. Idea 8.....	66
Figura 22. Idea 9.....	67
Figura 23. Idea 10.....	68



SC-CER96940



"Formando líderes para la construcción de un nuevo país en paz"

Universidad de Pamplona
Pamplona - Norte de Santander - Colombia
Tels: (7) 5685303 - 5685304 - 5685305 - Fax: 5682750



ACREDITACIÓN INSTITUCIONAL

Avanzamos... ¡Es nuestro objetivo!



Figura 24. Idea 11.....	69
Figura 25. Idea 12.....	70
Figura 26. Idea 13.....	71
Figura 27. Idea 14.....	72
Figura 28. Idea 15.....	73
Figura 29. Idea 16.....	74
Figura 30. Idea 1.....	75
Figura 31. Idea 18.....	76
Figura.39. Alternativa: 1. (Resultado de la evolución de la idea 11)	83
Figura. 40.Niños interactuando con alternativa 1.....	84
Figura 41. Alternativa 2. (Resultado de la evolución de la idea 13)	86
Figura 42. Niño interactuando con la alternativa 2.....	87
Figura 43. Alternativa 3. (Resultado de la evolución de las ideas 4 y16)	89
Figura 44. Niños interactuando con la alternativa 3.....	90
Figura 45. Alternativa 4. (Resultado de la evolución de la idea 11)	92
Figura 46. Niñas interactuando con la alternativa 4.....	93
Figura 47. Alternativa 5. (Resultado de la evolución de la idea 7).....	95
Figura 48. Niño interactuando con la alternativa 5.....	96
Figura 49.Alternativa 6. (Resultado de la evolución de la idea 2).....	98
Figura 50. Niños interactuando con la alternativa 6.....	99



SC-CER96940



"Formando líderes para la construcción de un nuevo país en paz"

Universidad de Pamplona
Pamplona - Norte de Santander - Colombia
Tels: (7) 5685303 - 5685304 - 5685305 - Fax: 5682750



Figura 51. Alternativa 7. (Resultado de la evolución de la idea 10)	101
Figura 52. Niños interactuando con la alternativa 7.....	103
Figura 53. Alternativa 8. (Resultado de la evolución de la idea 10).....	104
Figura 54. Niñas interactuando con la alternativa 8.....	106
Figura 55. Alternativa 9. (Resultado de la evolución de la idea 5)	107
Figura 56. Niño interactuando con la alternativa 10.....	109
Figura 57. Alternativa 10. (Resultado de la evolución de la idea 11)	110
Figura 58. Madre e hijo interactuando con la alternativa 11.....	111
Figura 59. Propuesta final.....	132
Figura 60. Detalles de la propuesta final.....	132
Figura 61. Detalle de la estructura y de sus piezas.....	133
Figura 62. Piezas del producto.....	135
Figura 63. Modelo de comprobación.....	141
Figura 64. Detalles del modelo.....	142
Figura 65. Figuras del contexto.....	142
Figura 66. Niños al comenzar el juego.....	157
Figura 67. Niños realizando las tareas adjuntas en el protocolo.....	157
Figura 68. Niños componiendo, descubriendo figuras propias de su contexto, escritas en su lengua.....	158
Figura 69. Niñas interactuando con la propuesta.....	158





Figura 70. Niñas componiendo, descubriendo figuras propias de su contexto, escritas en su lengua.....	159
Figura 71. Vista superior del juego.....	160
Figura 72. Niños interactuando con la propuesta.....	160
Figura 73. Vista frontal del juego.....	161
Figura 74. Niño conformando una figura.....	162
Figura 75. Niño observando las figuras que construye.....	163
Figura 76. Elementos contextuales, trabajados.....	165
Figura 77. Cactus y casa Wayuu.....	171
Figura 78. Contorno de los patrones culturales Wayuu.....	172
Figura 79. Módulos extraídos.....	172
Figura 80. Composiciones extraídas de superposiciones de figuras geométricas.....	173
Figura 81. Composición a partir de figuras geométricas.....	174
Figura 82. Simetría y Asimetría a partir de las vistas generales del producto.....	175
Figura 83. Flujo y relaciones en el juego Apuna como sistema.....	182
Figura 84. Dimensiones antropométricas de la población latinoamericana (mano)	188
Figura 85. Usuario interactuando con el juego.....	189
Figura 86. Usuario interactuando con el juego.....	190
Figura 87. Usuario interactuando y conformando figuras.....	191
Figura 88. Casas Wayuu.....	192





ACREDITACIÓN INSTITUCIONAL
Avanzamos... ¡Es nuestro objetivo!



Figura 89. Maquina CNC Router.....	200
Figura 91. CNC Router 1325, grabando madera.....	201
Figura 92. Lijado sobre contornos.....	202
Figura 93. Gama de colores determinados para el producto.....	204
Figura 94. Operario tallando madera.....	205
Figura 95. Ficha técnica de producción.....	207
Figura 96. Empaque del producto Apuna.....	210
Figura 97. Empaque del producto Apuna.....	211
Figura 98. Modelo Canvas.....	222
Figura 97. Rediseño.....	233
Figura 98. Rediseño.....	234

Lista de tablas

Tabla 1. Análisis de tipologías.....	48
Tabla 2. Matriz de selección de ideas.....	80
Tabla 3. Matriz de selección de alternativa, habla.....	118
Tabla 4. Matriz de selección de alternativa, escucha.....	120
Tabla 5. Matriz de selección de alternativas, lectura.....	122
Tabla 6. Matriz de selección de alternativa, escritura.....	124
Tabla 7. Elementos fundamentales de gran significado para la cultura Wayuu.....	136



SC-CER96940



"Formando líderes para la construcción de un nuevo país en paz"

Universidad de Pamplona
Pamplona - Norte de Santander - Colombia
Tels: (7) 5685303 - 5685304 - 5685305 - Fax: 5682750



ACREDITACIÓN INSTITUCIONAL

Avanzamos... ¡Es nuestro objetivo!



Tabla 7. Perfil de los participantes.....	144
Tabla 8. Listado de tareas.....	146
Tabla 9. Recursos empleados.....	147
Tabla 10. Niña (1) al interactuar con el juego Apuna.....	146
Tabla 11. Niña (2) al interactuar con el juego Apuna.....	147
Tabla 12. Niño (3) al interactuar con el juego Apuna.....	147
Tabla 13. Niña (4) al interactuar con el juego Apuna.....	148
Tabla 14. Percepción de la utilidad del producto y validación de la propuesta, según la docente: Manuela Vanegas.....	151
Tabla 15. Percepción de la utilidad del producto, y validación de la propuesta según la docente: Sara González.....	153
Tabla 16. Percepción de la utilidad del producto y validación de la propuesta según la docente: Yoailid Mejía Larreal.....	155
Tabla 17. Secuencia de uso.....	194
Tabla 18. Relaciones de Contraste.....	196
Tabla 19. Selección de la madera.....	198
Tabla 20. Proyección de ventas.....	169
Tabla 21. Proyecciones de ingresos por ventas. (\$).....	221
Tabla 22. Costo de insumos.....	222
Tabla 23. Maquinaria y herramienta.....	223



SC-CER96940



"Formando líderes para la construcción de un nuevo país en paz"

Universidad de Pamplona
Pamplona - Norte de Santander - Colombia
Tels: (7) 5685303 - 5685304 - 5685305 - Fax: 5682750



ACREDITACIÓN INSTITUCIONAL
Avanzamos... ¡Es nuestro objetivo!



CAPÍTULO 1

FUNDAMENTACIÓN TEÓRICA

1.1 Justificación

Actualmente el Wayuunaiki es la lengua oficial del territorio Guajiro; fue ratificada por la ordenanza 0002 de 1992 de la Asamblea Departamental de la Guajira y es vital en las reuniones tradicionales de la etnia: entierros, matrimonios y recepción de la palabra.

(Mejía, 2011) explica que:

“El empleo del Wayuunaiki en estos espacios es obligatorio puesto que, es la que permite codificar, significar y comunicar los espacios de representación propios del mundo étnico; además, es de gran importancia para la comunidad, ya que, a través de la lengua, se transmiten todas las creencias, los conocimientos tradicionales, los mitos e historias de generación en generación” (p.74).

Por otra parte, según el ANAA AKUAIPA (Proyecto Educativo para la Gran Nación Wayuu), el uso del Wayuunaiki es uno de los rasgos más importantes para no perder la esencia del ser Wayuu, ya que éste fortalece el pensamiento, la identidad y la convivencia.



SC-CER96940



“Formando líderes para la construcción de un nuevo país en paz”

Universidad de Pamplona
Pamplona - Norte de Santander - Colombia
Tels: (7) 5685303 - 5685304 - 5685305 - Fax: 5682750



ACREDITACIÓN INSTITUCIONAL
Avanzamos... ¡Es nuestro objetivo!



Actualmente es preocupante el hecho de que el Wayuunaiki se encuentre en decaimiento dentro de los territorios en los que están actualmente inmersos sus hablantes. La interacción con otras culturas ha generado que los procesos de formación propia sean contaminados por la asimilación de costumbres ajenas al entorno y forma de vida Wayuu, deteriorando su identidad, debido a que se han sentido atraídos por conductas y acciones distintas a su cultura.

En el último estudio de la lengua realizado por el (Ministerio de Cultura, 2011) muestra que: “En las nuevas generaciones hay debilitamiento del habla, aproximadamente en el 60% de los jóvenes; en el mismo sentido apunta la situación de los niños Wayuu, de los cuales solo un 30% aproximadamente conoce la lengua materna”.

Se busca con este Proyecto revitalizar la lengua Wayuunaiki como el rasgo más importante y significativo que ha traído consigo la cultura Wayuu de generación en generación. Esta revitalización se enfoca desde las primeras etapas, ya que en estas es donde empieza la adquisición y cimentación de la lengua. (Gómez, 2006) Afirma que: los niños Wayuu entre cero y seis años están en pleno proceso de adquisición del Wayuunaiki, ya que su lengua materna, es usada predominantemente en el contexto familiar y en las actividades propias de sus tradiciones.



SC-CER96940



“Formando líderes para la construcción de un nuevo país en paz”

Universidad de Pamplona
Pamplona - Norte de Santander - Colombia
Tels: (7) 5685303 - 5685304 - 5685305 - Fax: 5682750



ACREDITACIÓN INSTITUCIONAL
Avanzamos... ¡Es nuestro objetivo!



(Silva, Muñoz, J Ponce, Hernández, 2012) señalan que, cada vez son menos los niños que hablan su lengua y esto conlleva a una reducción del número de hablantes y de su vocabulario; por otra parte, un empobrecimiento de sus estructuras gramaticales, de los dominios y de las condiciones pragmáticas.

Para su ejecución el ANAA AKUAIPA sugiere que es necesario establecer dos momentos dentro de los primeros ciclos: el primero, fortalecimiento y ampliación del aprendizaje adquirido en la ranchería, el uso de la oralidad y el Wayuunaiki. En el segundo momento ampliación del espacio y escenarios de carácter intercultural. Para llevar a cabo las propuestas de revitalización se tiene en cuenta que el Wayuunaiki es una lengua con gran cantidad de metáforas y sus palabras poseen diversos significados, por esta razón es necesario que el niño aprenda a identificar el contexto en el cual se utilizan.

En este proceso de enseñanza-aprendizaje, para la revitalización de la lengua Wayuunaiki, se tiene en cuenta la niñez, ya que allí empieza, según autores y referentes del ANAA AKUAIPA su formación como Wayuu, observando, reconociendo, manejando y manipulando, elementos y conceptos propios de su contexto.

Finalmente, este proyecto busca profundizar esta necesidad cultural desde la concepción del Diseño Industrial, puesto que, es importante conceptualizar, crear,



SC-CER96940



"Formando líderes para la construcción de un nuevo país en paz"

Universidad de Pamplona
Pamplona - Norte de Santander - Colombia
Tels: (7) 5685303 - 5685304 - 5685305 - Fax: 5682750



ACREDITACIÓN INSTITUCIONAL
Avanzamos... ¡Es nuestro objetivo!



desarrollar y brindar nuevas estrategias que permitan al contexto cultural Wayuu, desde sus niños fortalecer su lengua nativa; todo lo anterior con el fin de que las nuevas generaciones hablen su lengua “Wayuunaiki”.

1.2 Marco de referencia

1.2.1. Marco Contextual

1.2.1.1. Ubicación, extensión y límites

El Departamento de La Guajira está situado en el extremo norte del país y de la llanura del Caribe, en la parte más septentrional de la América del sur; localizado entre los 10°23’ y 12°28’ de latitud norte y los 71°06’ y 73°39’ de longitud oeste. Cuenta con una superficie de 20.848 km² lo que representa el 1.8 % del territorio nacional. Limita por el Norte con el mar Caribe, por el Este con el mar Caribe y la República de Venezuela, por el Sur con el departamento del Cesar, y por el Oeste con el departamento del Magdalena y el Mar Caribe, (Gobernación de la Guajira, 2021).



SC-CER96940



“Formando líderes para la construcción de un nuevo país en paz”

Universidad de Pamplona
Pamplona - Norte de Santander - Colombia
Tels: (7) 5685303 - 5685304 - 5685305 - Fax: 5682750



ACREDITACIÓN INSTITUCIONAL
Avanzamos... ¡Es nuestro objetivo!



Figura 1

Mapa del departamento de La Guajira



Nota: Fuente: tomada del (DANE, 2012).



SC-CER96940



"Formando líderes para la construcción de un nuevo país en paz"

Universidad de Pamplona
Pamplona - Norte de Santander - Colombia
Tels: (7) 5685303 - 5685304 - 5685305 - Fax: 5682750

1.2.1.2. Censos y demografía

Figura 2

Cartografía de la diversidad

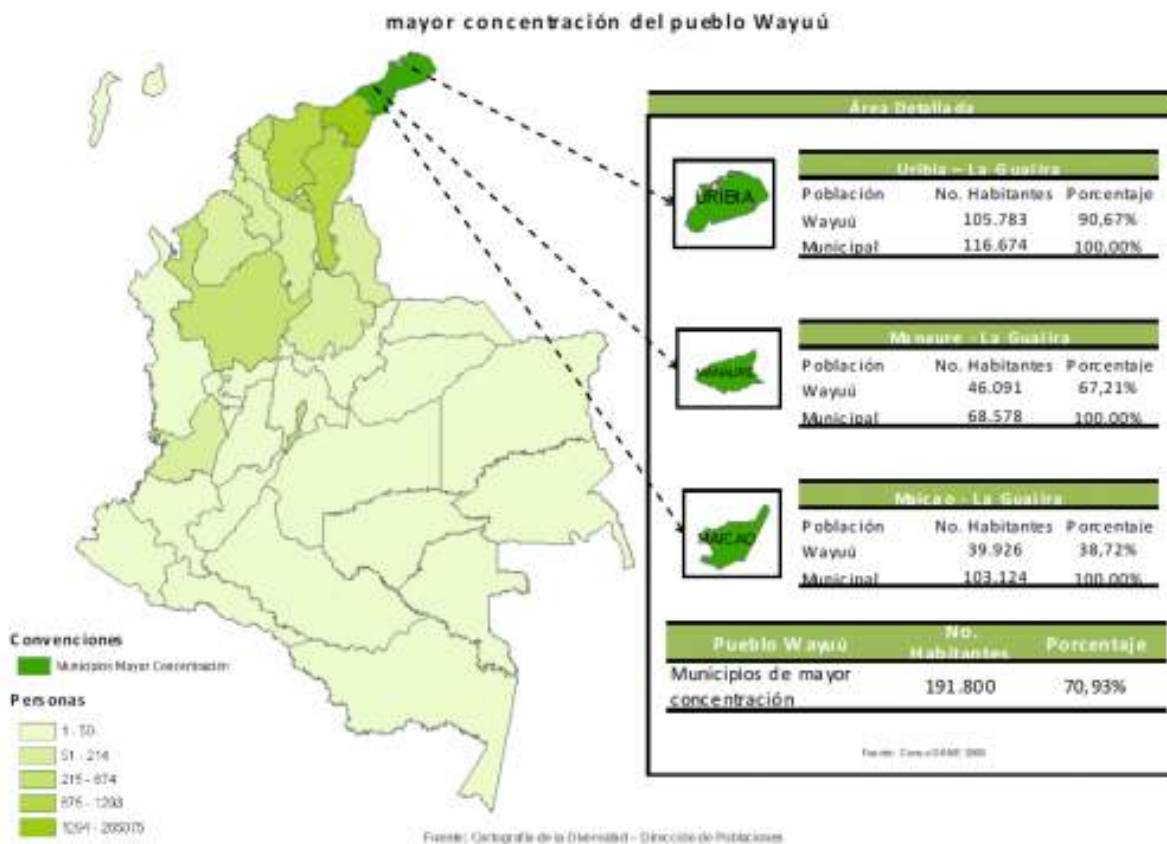

Fuente: (Dirección de poblaciones, 2005).

Nota: En la imagen anterior se puede verificar que, en el municipio de Uribí, Manaure y Maicao, es en donde se encuentra el mayor asentamiento de los indígenas Wayúú; según el reporte del censo del DANE en 2005, con un total de 270.413 personas auto-reconocidas



ACREDITACIÓN INSTITUCIONAL
Avanzamos... ¡Es nuestro objetivo!



como pertenecientes al pueblo Wayuu, cifra que posiciona a este pueblo indígena como el de mayor cantidad de población en el país.

Para llevar a cabo este proyecto se estableció trabajar en el Municipio de Uribí, Municipio en el cual y de acuerdo a los datos arrojados por el DANE en el 2005), hay mayor concentración y asentamiento de indígenas Wayuu, con un porcentaje de 90,67%, y superior frente a los otros municipios.

1.2.1.3. Municipio de Uribí

Figura 3.

Geografía



SC-CER96940



"Formando líderes para la construcción de un nuevo país en paz"

Universidad de Pamplona
Pamplona - Norte de Santander - Colombia
Tels: (7) 5685303 - 5685304 - 5685305 - Fax: 5682750



ACREDITACIÓN INSTITUCIONAL
Avanzamos... ¡Es nuestro objetivo!



Fuente: (Movimiento Ambientalista Colombiano, 2019).

Nota: Ubicación geográfica del municipio de Uribía en el mapa de Colombia y en el del departamento de la Guajira.

1.2.1.4. Descripción física.

Uribía es un municipio ubicado al norte del departamento colombiano de la Guajira. La mayoría de su población hace parte del pueblo Wayuu, que habita este territorio desde tiempos inmemoriales y es reconocido como propietario colectivo del gran resguardo indígena de la Alta y Media Guajira que se extiende por el área rural (Alcaldía de Uribía, 2021).

1.2 Marco conceptual.

1.2.2.1. Aprendizaje.

(Feldman, 2005), define el aprendizaje como un proceso de cambio relativamente permanente en el comportamiento de una persona generado por la experiencia. Este proceso de cambios supone un cambio conductual, debe ser perdurable en el tiempo y ocurre a través de la práctica o de otras formas de experiencia.

1.2.2.2. Anaa akuaipa.



SC-CER96940



"Formando líderes para la construcción de un nuevo país en paz"

Universidad de Pamplona
Pamplona - Norte de Santander - Colombia
Tels: (7) 5685303 - 5685304 - 5685305 - Fax: 5682750



ACREDITACIÓN INSTITUCIONAL
Avanzamos... ¡Es nuestro objetivo!



Es la carta de navegación, la bitácora para que el etnoeducador, a través de la investigación y del ejercicio pedagógico, transforme la práctica y el quehacer educativo desde la reflexión comunitaria propia de la Nación Wayuu. Se trata de un proceso de construcción social que responde a las necesidades particulares de la educación de la Nación Wayuu, considerando su territorio, autonomía, tradiciones, usos y costumbres para la formación integral del Ser.

1.2.2.3. Cultura.

La cultura para (Geertz, 1973) es la red de significados generados por el hombre; los numerosos sistemas de prácticas compartidas, heredados y adaptados por cada generación, permiten una comunicación de significados dentro del sistema.

1.2.2.4. Cognitivo.

Según (Vega, Gimeno, Pérez, 1998) los procesos cognitivos en educación son procedimientos u operaciones utilizados por los alumnos para construir, reconstruir y descubrir conocimientos de los objetos y fenómenos de la realidad.

1.2.2.5. Ciclos aprendizaje.



SC-CER96940



"Formando líderes para la construcción de un nuevo país en paz"

Universidad de Pamplona
Pamplona - Norte de Santander - Colombia
Tels: (7) 5685303 - 5685304 - 5685305 - Fax: 5682750



ACREDITACIÓN INSTITUCIONAL
Avanzamos... ¡Es nuestro objetivo!



El ANNA AKUAIPA expone que, los ciclos son procesos y espacios de tiempo en los cuales se desarrollan diversas actividades, habilidades y aprendizajes de acuerdo al rol (masculino – femenino) del niño o la niña y a las diferentes etapas de aprendizaje descritas anteriormente. En estos ciclos los niños y jóvenes Wayuu desarrollan su identidad.

1.2.2.6. Identidad.

Según (Hall, 1995), la identidad cultural no es simplemente la expresión de la verdadera historia de cada grupo o nación, sino que puede ser entendida, como el relato a través del cual cada comunidad construye su pasado, mediante un ejercicio selectivo de memoria.

1.2.2.7. Juego.

Para (Winnicott, 1982) el juego es una experiencia siempre creadora, y es una experiencia en el continuo espacio-tiempo. Es también un reflejo de la cultura y la sociedad, y en él se representan las construcciones y desarrollos de un contexto.

1.2.2.8. Lengua.

Para (Villegas, 1970) la lengua es un sistema de signos que actúa como modelo colectivo independientemente del individuo particular. es un código externo al individuo,



SC-CER96940



"Formando líderes para la construcción de un nuevo país en paz"

Universidad de Pamplona
Pamplona - Norte de Santander - Colombia
Tels: (7) 5685303 - 5685304 - 5685305 - Fax: 5682750



ACREDITACIÓN INSTITUCIONAL
Avanzamos... ¡Es nuestro objetivo!



cuyas reglas tienen que ser observadas por éste; el lenguaje está esencialmente vivo en el habla y existe, aunque se encuentre cristalizado.

1.2.2.9. Motivar.

Según el diccionario de Real Academia Española la motivación es la acción y efecto de motivar, dar causa o motivo para algo, dar o explicar la razón o motivo que se ha tenido para hacer algo y disponer del ánimo de alguien para que proceda a un determinado modo.

1.2.2.10. Pedagogía del Wayuu.

De acuerdo al Proyecto etnoeducativo de la gran nación Wayuu, la educación del niño Wayuu se fundamenta en procesos personalizados y en una educación en la vida donde se aprende a través de la observación, la imitación, la manipulación directa y los consejos de los mayores.

1.2.2.11. Revitalizar.

La real académica española (RAE) define el concepto como: dar más fuerza y vitalidad a algo.

1.2.2.12. Territorio



SC-CER96940



"Formando líderes para la construcción de un nuevo país en paz"

Universidad de Pamplona
Pamplona - Norte de Santander - Colombia
Tels: (7) 5685303 - 5685304 - 5685305 - Fax: 5682750



ACREDITACIÓN INSTITUCIONAL
Avanzamos... ¡Es nuestro objetivo!



Según la concepción hoy dominante entre los geógrafos franceses y suizos (Raffestin, 1980; Di Meo, 1998; Scheibling, 1994; Hoerner, 1996), se entiende por territorio, el espacio apropiado por un grupo social para asegurar su reproducción y la satisfacción de sus necesidades vitales, que pueden ser materiales o simbólicos.

1.2.2.13. Valor de la palabra.

(Salcedo, 2013) explica que, entre los Wayuu tradicionales no existen cheques, ni letras de cambio ni contratos. Todos los negocios entre ellos se hacen de palabra; Este respeto por la palabra es norma de normas de la etnia.

1.2.2.14. Wayuunaiki.

Significa “persona con buen uso del razonamiento” y pertenece a la familia lingüística Arawak; El Wayuunaiki fue declarado como lengua oficial y tiene una gran particularidad en su riqueza léxica y su desarrollo histórico y cultural. Es de gran importancia para la comunidad, ya que a través de la lengua se transmiten todas las creencias (Ministerio de Cultura, 2019).



SC-CER96940



“Formando líderes para la construcción de un nuevo país en paz”

Universidad de Pamplona
Pamplona - Norte de Santander - Colombia
Tels: (7) 5685303 - 5685304 - 5685305 - Fax: 5682750



ACREDITACIÓN INSTITUCIONAL
Avanzamos... ¡Es nuestro objetivo!



1.2.3. Marco de Antecedentes.

Para los indígenas las lenguas no solo son símbolos de identidad y pertenencia a un grupo, sino también vehículos de valores éticos, que constituyen las tramas de los sistemas de conocimientos mediante los cuales estos pueblos forman un todo con la tierra y son cruciales para su supervivencia. (Unesco, 2015).

Es importante resaltar, que en ella descubren también capacidades para su subsistir, ya que el habla les permite que mantengan una interacción directa con la naturaleza, componiendo y construyendo elementos de gran valor para la humanidad.

(Seno, 2015) explica que: las lenguas reflejan las experiencias y formas de ver el mundo de sus hablantes, la cultura y el lenguaje están íntimamente interpenetrados, crean un modelo cultural que se construye a partir de las relaciones que los hombres de una comunidad establecen entre sí con la naturaleza. A pesar de que el lenguaje une culturas, cada cultura crea su propio modelo de ser, al establecer conexiones, e integridad con el medio, por su esencia, y por su rasgo predominante, como lo es, su lengua.

Tras largos años de discriminación, los padres han dejado de fomentar la transmisión de las lenguas dominantes a sus hijos, ya que desconocen los componentes estructurales



SC-CER96940



"Formando líderes para la construcción de un nuevo país en paz"

Universidad de Pamplona
Pamplona - Norte de Santander - Colombia
Tels: (7) 5685303 - 5685304 - 5685305 - Fax: 5682750



ACREDITACIÓN INSTITUCIONAL
Avanzamos... ¡Es nuestro objetivo!



que la componen para difundirla; por esta razón ha venido en decaimiento, ya que, en estas generaciones no hay interés por seguir difundiendo la lengua nativa.

1.2.3.1. Trabajos previos / Proyectos.

A continuación, se muestran acciones que han tomado otras culturas en Colombia para fortalecer y revitalizar su lengua.

1.2.3.2. Lengua Nasa Yuwe.

Luego de observar el video de la lengua indígena de Nasa Yuwe, se puede concluir que esta cultura inicia un proceso con los niños; se dirigen a los niños como semillas que hay que sembrar para poder revitalizar su lengua. Para la enseñanza van directamente a lo práctico, tienen en cuenta primeramente su contexto, ya que motivan a los niños a explorar su naturaleza, a disfrutar de los momentos y a dramatizar las historias de su cultura, de esta manera buscan preservar la lengua en el tiempo. (Ver Anexo 1. Lenguas indígenas Nasa Yuwe, Norte del Cauca).

1.2.3.3. Lenguaje Quechua (Nariño).

Luego de observar el video de la lengua indígena Quechua, se resume que esta cultura tiene unas condiciones particulares que la favorecen en la enseñanza de la lengua, y es el escaso contacto que tiene la comunidad con el casco urbano; de esta manera hace, que se preserven, en los niños arcaísmos y palabras cotidianas de origen Quechua. Por otra



SC-CER96940



"Formando líderes para la construcción de un nuevo país en paz"

Universidad de Pamplona
Pamplona - Norte de Santander - Colombia
Tels: (7) 5685303 - 5685304 - 5685305 - Fax: 5682750



ACREDITACIÓN INSTITUCIONAL
Avanzamos... ¡Es nuestro objetivo!



parte, integran desde el conocimiento propio y de los elementos de su cultura la esencia vital de los conocimientos de sus ancestros. (Ver Anexo 2., Lenguas indígenas, quechua (Nariño).

1.2.3.4. Lenguaje Puinave.

Luego de observar el video de la lengua indígena Puinave, se resume que esta cultura para preservar su lengua comienza desde la familia, desde el hogar; luego en las instituciones enseñando los verbos para construir oraciones. En este sentido también componen canciones para enseñarles a los niños, por ejemplo: cuando van al río o a otro espacio de su contexto. (Ver Anexo 3. Lenguas indígenas, Puinave (Inírida, Guainía).

(Antonio Silva, Jaime Muñoz, Julio Ponce, Yosly Hernández, 2012), determinaron e indicaron unos objetivos instruccionales en un estudio realizado con maestros Wayuu, con el fin de poder revitalizar el lenguaje nativo propio de la cultura Wayuu, dentro del contexto cultural; tales objetivos fueron:

- La identificación de elementos de la comunidad y del colegio.
- La caracterización de elementos cotidianos presentes en las casas Wayuu.
- La diferenciación de los colores en lengua Wayuunaiki.
- La diferenciación de los números en lengua Wayuunaiki.



SC-CER96940



"Formando líderes para la construcción de un nuevo país en paz"

Universidad de Pamplona
Pamplona - Norte de Santander - Colombia
Tels: (7) 5685303 - 5685304 - 5685305 - Fax: 5682750



ACREDITACIÓN INSTITUCIONAL
Avanzamos... ¡Es nuestro objetivo!



Con relación a los objetivos anteriores, determinaron también procesos cognitivos tales como: la observación, comparación y relación; por otra parte, recomendaron dentro del estudio de las técnicas instruccionales: analogías, ilustraciones, rompecabezas; y finalmente con relación a lo anterior relacionaron juegos didácticos como: relación de imágenes, memorama e identificación de colores, con los cuales los niños puedan contar elementos, arrastrar y componer figuras.

(Ibermon, 1994), provee unas herramientas que apoyan a la enseñanza y al aprendizaje, tales como:

- La constante relación de lo teórico con lo práctico.
- La introducción de nuevos contenidos significativos.
- La elaboración de alternativas a la cultural laboral predominante para establecer conexiones entre la cultura, las creencias y las realidades educativas.

Por otra parte, se encuentra un proyecto etnoeducativo Wayuu, denominado ANAA AKUAIPA; la cual es una bitácora que transforma la práctica y el quehacer educativo propio de la nación Wayuu para la formación integral del ser; en él se encuentran ejes temáticos de aprendizaje como estrategia pedagógica para los diferentes ciclos, tales como:



SC-CER96940



"Formando líderes para la construcción de un nuevo país en paz"

Universidad de Pamplona
Pamplona - Norte de Santander - Colombia
Tels: (7) 5685303 - 5685304 - 5685305 - Fax: 5682750



ACREDITACIÓN INSTITUCIONAL
Avanzamos... ¡Es nuestro objetivo!



- Territorialidad.
- Cosmovisión y Tradición.
- Wayuunaiki.
- Alijunaiki (español) como segunda lengua.
- Desarrollo Wayuu.
- Arte y juegos tradicionales y apropiados por los Wayuu.
- Medicina Wayuu.
- Matemática.
- Etnociencias.

El ANAA AKUAIPA explica que, para partir de los ejes temáticos, se tienen que organizar los procesos en el aula y la comunidad, teniendo en cuenta los principios de:

- **Integralidad:** Referida al desarrollo de las diferentes dimensiones del ser humano (cognitivo, socio afectivo, expresivo, psicológico, sipcomotricidad).



SC-CER96940



"Formando líderes para la construcción de un nuevo país en paz"

Universidad de Pamplona
Pamplona - Norte de Santander - Colombia
Tels: (7) 5685303 - 5685304 - 5685305 - Fax: 5682750



ACREDITACIÓN INSTITUCIONAL
Avanzamos... ¡Es nuestro objetivo!



- **Interdisciplinariedad:** Definirá los momentos que se dan en cada uno de los ciclos de aprendizaje.
- **Transversalidad:** Entendida como la articulación del proceso pedagógico a las realidades, necesidades y problemáticas del entorno sociocultural del individuo, desde el aula, hogar y comunidad.

Nota: todos estos antecedentes, están enfocados en revitalizar la lengua.

1.2.3. Marco teórico

1.2.3.1. Comunidad Wayuu

Los Wayuu es un pueblo indígena que habita al norte del territorio Kogui en la Península de la Guajira; es el grupo étnico más grande y numeroso de Colombia; un 5,2% está localizado en el área rural y vive en pequeñas rancherías (Artesanías de Colombia, 2020).

Los Wayuu son grandes artesanos y comerciantes; considerados cultural y socialmente fuertes porque han sido luchadores incansables por sus derechos; han luchado contra las adversidades naturales de la región, sol, arena y vientos, y así mismo han enfrentado la discriminación, el racismo y la violencia (Ministerio de Cultura, 2011).



SC-CER96940



"Formando líderes para la construcción de un nuevo país en paz"

Universidad de Pamplona
Pamplona - Norte de Santander - Colombia
Tels: (7) 5685303 - 5685304 - 5685305 - Fax: 5682750



ACREDITACIÓN INSTITUCIONAL
Avanzamos... ¡Es nuestro objetivo!



El Wayuunaiki es una lengua propia de la cultura Wayuu y es muy importante porque encierra un cúmulo de patrones culturales con gran cantidad de metáforas y significados. (Mejía, 2011) expone que: el uso del Wayuunaiki es obligatorio y de vital importancia, ya que es la que les permite codificar, significar y comunicar los espacios propios de su entorno.

Las vivencias y experiencias pedagógicas han permitido determinar que el “ayudar a aprender o aprender haciendo” son principios rectores de la educación Wayuu propiciadores de un ambiente para el desarrollo integral de la persona, que se realizan participando en las diversas actividades, especialmente mediados por el uso de la lengua maternal y siguiendo el propio ritmo del niño y empleando los propios caminos y medios de aprendizaje. De acuerdo con la concepción Wayuu descrita por (Fajardo, 1996), en el módulo etnoeducativo Pedagogía y Educación Indígena, se expone que:

“Al niño y a la niña Wayuu se le orienta para que poco a poco aprenda a ejecutar las labores que van a ocupar en su vida. El conocimiento se inicia con observaciones del segmento de la realidad en la que se aplicará dicho conocimiento, luego vienen las experiencias y su reflexión, las descripciones y explicaciones orales.” (p.63).



SC-CER96940



“Formando líderes para la construcción de un nuevo país en paz”

Universidad de Pamplona
Pamplona - Norte de Santander - Colombia
Tels: (7) 5685303 - 5685304 - 5685305 - Fax: 5682750



ACREDITACIÓN INSTITUCIONAL
Avanzamos... ¡Es nuestro objetivo!



Cabe considerar por otra parte, que el niño o niña Wayuu a lo largo de sus etapas lleva consigo conexiones con los miembros de la comunidad y su naturaleza, en ellas observan y construyen un mundo para vivir experiencias y sin saberlo resaltan su cultura e identidad. A pesar de vivir en la marginación y con tan pocos recursos, buscan divertirse, creando y construyendo juegos, que le permitan interactuar con los demás.

Según el ANAA AKUAIPA el papel de la lúdica dentro de la cultura Wayuu constituye la primera herramienta pedagógica y tiene una estrecha relación con el aprendizaje y la producción. A través de la práctica del arte y los juegos tradicionales buscan desarrollar actitudes, aptitudes, habilidades y destrezas para la convivencia y la interacción social.

- **Pedagogía Wayuu.**

Según el ANAA AKUAIPA la educación del niño Wayuu se fundamenta en procesos personalizados y en una educación en la vida donde se aprende a través de la observación, la imitación, la manipulación directa y los consejos de los mayores. Por otra parte, expone que, el proceso de construcción del conocimiento Wayuu, parte de su concepción de la territorialidad, la relación hombre-naturaleza, la familia y la interacción con los demás miembros de la comunidad; sus mismos elementos propician el desarrollo y la aplicación de saberes y técnicas.



SC-CER96940



"Formando líderes para la construcción de un nuevo país en paz"

Universidad de Pamplona
Pamplona - Norte de Santander - Colombia
Tels: (7) 5685303 - 5685304 - 5685305 - Fax: 5682750



Figura 4.

Sistemas del niño Wayuu.

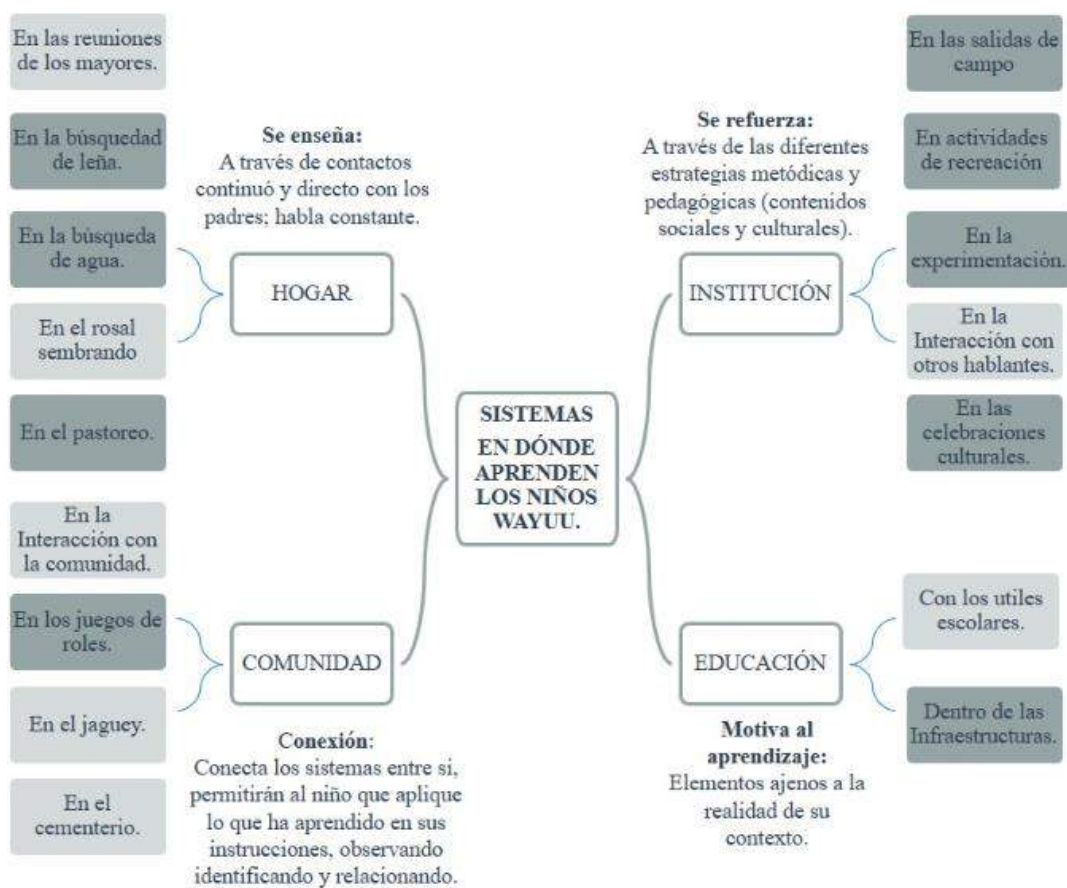

Fuente: Autor propio 2021.



ACREDITACIÓN INSTITUCIONAL
Avanzamos... ¡Es nuestro objetivo!



(Winnicott, 1982), expone que, el juego como una experiencia creadora, en el espacio y tiempo, y así mismo una forma básica de vida; por otra parte, desde el punto de vista social, como un reflejo de la cultura y la sociedad.

(Ministerio de Educación, 2021) expone que para los niños y niñas:

“El juego es considerado como una forma de elaboración del mundo y de formación cultural, puesto que los inicia en la vida de la sociedad en la cual están inmersos; Así mismo, el juego les permite expresar su forma particular de ser, de identificarse, de experimentar y descubrir sus capacidades y sus limitaciones” (p,14).

Para la cultura Wayuu, los juegos tradicionales autóctonos le han permitido construir pensamientos e ideas propias, porque por medio de ellos experimentan experiencias, entienden y comprenden la realidad del contexto que los rodea, imitando y observando. La imitación tiene un papel muy importante y el mismo juego es una reproducción de las actividades de los adultos; generalmente los juguetes son instrumentos de trabajo en miniatura: arcos y flechas, ollas para cocinar, etc.

Teorías del juego.

Frederik J. J. Buytendijk.



SC-CER96940



“Formando líderes para la construcción de un nuevo país en paz”

Universidad de Pamplona
Pamplona - Norte de Santander - Colombia
Tels: (7) 5685303 - 5685304 - 5685305 - Fax: 5682750



ACREDITACIÓN INSTITUCIONAL
Avanzamos... ¡Es nuestro objetivo!



(Buytendijk, 2003) explica la dinámica del juego en cinco puntos:

- Jugar es siempre jugar con algo.
- Tensión y relajación.
- Demarcación, campo de juego, reglas.
- Elemento de sorpresa y aventura.
- Todo juego debe desarrollarse.

Los 5 puntos en los que explica las dinámicas del juego conducen a la figurabilidad.

Jerome Bruner

Para (Bruner, 1996), en la teoría del aprendizaje por descubrimiento, el aprendizaje es activo, porque tiene en cuenta una estructura cognitiva del individuo que se basa en la asociación de los conocimientos previos para construir uno nuevo, para ello la representación de la realidad que se realiza mediante la cognición puede adquirirse de 3 maneras.

- **Representación enactivo.**

El conocimiento se adquiere a través de la acción e interacción directa con el elemento a conocer.

- **Representación icónica.**



SC-CER96940



"Formando líderes para la construcción de un nuevo país en paz"

Universidad de Pamplona
Pamplona - Norte de Santander - Colombia
Tels: (7) 5685303 - 5685304 - 5685305 - Fax: 5682750



ACREDITACIÓN INSTITUCIONAL
Avanzamos... ¡Es nuestro objetivo!



Cuando se emplean elementos visuales reconocibles y poco simbólicos.

- **Representación simbólica.**

Se hace uso de la palabra escrita y hablada.

Dentro de esta teoría de aprendizaje, se encuentran unos beneficios en pro del aprendizaje de los niños (as).

- Fomenta la seguridad y autoestima de los niños (as); por otra parte, se superan las limitaciones que surgen en la educación inicial.
- Fomenta a la creatividad de los niños (as), así mismo potencia el desarrollo de estrategias metacognitivas.
- Introduce al niño un pensamiento crítico e individual.

Es importante destacar que esta teoría, hoy en día va más allá de la educación tradicional, que por años se ha venido implementando; el descubrimiento y el autodescubrimiento, forman parte y aportan al aprendizaje de los niños, con mucha más velocidad.

1.2.4. Marco legal.



SC-CER96940



"Formando líderes para la construcción de un nuevo país en paz"

Universidad de Pamplona
Pamplona - Norte de Santander - Colombia
Tels: (7) 5685303 - 5685304 - 5685305 - Fax: 5682750



ACREDITACIÓN INSTITUCIONAL
Avanzamos... ¡Es nuestro objetivo!



Aspectos legales y su contextualización en los procesos etnoeducativos Wayuu.

Fruto de las luchas indígenas de la década de los años 70's, surgieron los primeros decretos como el 088 de 1976 y 1142 de 1978, estos abrieron la posibilidad a los pueblos indígenas de tener una participación directa en la definición, diseño, ejecución, organización y evaluación de sus procesos educativos conforme a sus características, necesidades, intereses y aspiraciones, (Ministerio de Educación, 1978)

A partir del anterior decreto, surgió el decreto 2230 de 1986, que respalda el fortalecimiento de las lenguas; gracias a esta normativa y de las luchas de los pueblos indígenas, surgió en 1984, el programa de Etnoeducación del Ministerio de Educación Nacional (Resolución 3454 de 1984).

El ANAA AKUAIPA, explica que, con la Constitución Política de 1991, Colombia fortaleció significativamente el tratamiento jurídico y político que se le había otorgado a los grupos étnicos por décadas. Así mismo también, la protección jurídica concedida a las comunidades indígenas el mismo año, se vio ampliada con la visión de la educación ligada al ambiente y a los procesos productivos, sociales y culturales de las comunidades



SC-CER96940



"Formando líderes para la construcción de un nuevo país en paz"

Universidad de Pamplona
Pamplona - Norte de Santander - Colombia
Tels: (7) 5685303 - 5685304 - 5685305 - Fax: 5682750



ACREDITACIÓN INSTITUCIONAL
Avanzamos... ¡Es nuestro objetivo!



indígenas; entre estos se destacan, los elementos territoriales propios de las comunidades indígenas.

Gracias a estos decretos que respaldan a las culturas y a toda su cosmovisión cultural, se han podido establecer patrones culturales definidos para su conservación en el tiempo, aun a pesar de la marginación y pobreza que viven algunas. La lengua ha sido uno de los factores en los cuales la cultura ha tenido que enfatizar para su preservación, ya que se ha visto en debilitamiento.

A través de la Ordenanza número 01 de 1992, expedida por la Asamblea Departamental de La Guajira, se institucionalizó el Wayuunaiki como idioma oficial en el departamento, hecho que impulsó la implementación de la asignatura de Wayuunaiki en diversos centros etnoeducativos del departamento.

Con esto se ratificó el derecho a la expresión en las nuevas generaciones y en general a la diversidad étnica que engloba a la cultura; fue un gran avance cultural, ya que también permitió que todas las costumbres y tradiciones que se estaban perdiendo tanto en la sociedad como en la educación surgieran nuevamente, ya que para ese entonces se prohibía hablar Wayuunaiki.



SC-CER96940



"Formando líderes para la construcción de un nuevo país en paz"

Universidad de Pamplona
Pamplona - Norte de Santander - Colombia
Tels: (7) 5685303 - 5685304 - 5685305 - Fax: 5682750



ACREDITACIÓN INSTITUCIONAL
Avanzamos... ¡Es nuestro objetivo!



Por otra parte, se ratifica la ley 1381 de 2010, en el cual se dictan normas sobre reconocimiento, fomento, protección, uso, preservación y fortalecimiento de las lenguas de los grupos étnicos de Colombia y sobre sus derechos lingüísticos y los de sus hablantes.

1.3. Planteamiento del problema.

La interacción con otras culturas ha generado que los procesos de formación de identidad propia, sean contaminados por la asimilación de costumbres ajenas al entorno y forma de vida Wayuu. Este proceso de aculturación, se facilita en la medida que el mismo Wayuu se siente atraído por conductas y acciones distintas a su cultura sin medir sus aspectos negativos y positivos para la vida personal y colectiva. El deterioro de la identidad cultural se ha dado en la medida en que los valores personales y colectivos se transformaron siguiendo los preceptos Alijuna (personas que no pertenecen a la cultura y que no obedecen a la realidad y al pensamiento Wayuu).

Así mismo, también se origina por el desentendimiento y la poca codificación de información que los miembros tienen sobre las partes que componen su naturaleza en su ámbito cultural; por otra parte, se debe a la falta de instrucciones en los planteles educativos. Unido a esto, la marginación, el sojuzgamiento militar y la violencia, a la que



SC-CER96940



"Formando líderes para la construcción de un nuevo país en paz"

Universidad de Pamplona
Pamplona - Norte de Santander - Colombia
Tels: (7) 5685303 - 5685304 - 5685305 - Fax: 5682750



ACREDITACIÓN INSTITUCIONAL
Avanzamos... ¡Es nuestro objetivo!



se enfrentan día a día, los excluye totalmente de su identidad, de sus patrones culturales y de sus tierras. También, el ámbito económico, cultural, educativo y político hacen carecer a la cultura Wayuu de salvaguardar la transmisión intergeneracional de su lengua “Wayuunaiki”.

Aunque las situaciones son bastante diversas se tiene en cuenta cimentar desde la niñez, entre los 6 y 7 años, ya que hay, una mayor apropiación de la cultura, así mismo una estrecha relación de interacción y comunicación con miembros de su comunidad.

1.3.2. Definición del problema.

¿Cómo revitalizar la lengua Wayuunaiki en los niños entre los 6 y 7 años de edad de la comunidad Wayuu?

1.4. Objetivo general

- Revitalizar la lengua Wayuunaiki en los niños entre los 6 y 7 años de edad de la comunidad Wayuu.

1.5. Objetivos específicos

- Transmitir a los niños de la comunidad Wayuu un conocimiento propio contextualizado de su naturaleza.



SC-CER96940



“Formando líderes para la construcción de un nuevo país en paz”

Universidad de Pamplona
Pamplona - Norte de Santander - Colombia
Tels: (7) 5685303 - 5685304 - 5685305 - Fax: 5682750



ACREDITACIÓN INSTITUCIONAL
Avanzamos... ¡Es nuestro objetivo!



- Transferir conocimientos y capacidades en el valor de la palabra, en lengua Wayuunaiki, a los niños de la comunidad Wayuu.
- Motivar a los niños que se encuentran localizados en el área rural, desde los hogares y las instituciones educativas, al mantenimiento de su lenguaje nativo Wayuunaiki.

1.6. Definición del modelo de investigación.

- **Tipo de investigación.**

Aplicada: Se busca poner teorías en práctica, para poder encontrar estrategias que revitalicen el idioma nativo de la cultura Wayuu, tanto de referentes externos como internos propios de la cultura, desde los principales sistemas de aprendizaje en los cuales observa, manipula y construye el niño Wayuu.

- **Enfoque de la investigación.**

Mixta: Se determina un tipo de investigación mixta, debido a que se necesita comprobar cuantitativa y cualitativamente los objetivos dados en el proyecto.

Primeramente, se necesita medir y probar las variables en contexto, para poder demostrar las teorías de las cuales se partieron, de este modo serán válidos y confiables para el aprendizaje del niño Wayuu. Segundo, se busca evaluar las visiones sistemáticas del



SC-CER96940



"Formando líderes para la construcción de un nuevo país en paz"

Universidad de Pamplona
Pamplona - Norte de Santander - Colombia
Tels: (7) 5685303 - 5685304 - 5685305 - Fax: 5682750



ACREDITACIÓN INSTITUCIONAL
Avanzamos... ¡Es nuestro objetivo!



aprendizaje del niño en relación con su lenguaje nativo, así mismo también los procesos cognitivos a los cuales se enfrenta con respecto a la propuesta.

El abordaje que se asume desde lo cualitativo es observar y comprender como adquieren de manera integral los conceptos de su contexto, para su aprendizaje.

- **Cuasi experimentales:**

Debido a que, en el desarrollo del proceso proyectual e investigativo, solo se podrá llegar a manejar algunas variables.

- **Variable independiente:** Población de estudio.

- **Corte de la investigación.**

Se determina un tipo de corte longitudinal ya que se necesita estudiar los cambios por los que atraviesa el sujeto, en los diferentes momentos en el cual se enfrenta con su realidad, en la manipulación y construcción de la propuesta implementada, en su entorno cultural y académico.

1.7. Definición de la metodología proyectual.

(Bonsiepe, 1978) explica que, la metodología del diseño ha sido descrita adecuadamente como una serie de “guías de navegación” que sirven para la orientación del diseñador durante el proceso del Proyecto.



SC-CER96940



“Formando líderes para la construcción de un nuevo país en paz”

Universidad de Pamplona
Pamplona - Norte de Santander - Colombia
Tels: (7) 5685303 - 5685304 - 5685305 - Fax: 5682750



ACREDITACIÓN INSTITUCIONAL
Avanzamos... ¡Es nuestro objetivo!



Según (Jerez ; Hernández, 2019) el diseño debe estar en un proceso iterativo de revisión; no tan solo hace que sea más fácil identificar la raíz de un problema, sino también hace que sea más fácil deshacer el cambio sin interferir demasiado con la experiencia del usuario.

Bajo este criterio se decide tomar, el proceso que fundamenta, Robert Norton 1991, que involucra diez etapas, y que en este mismo modo trabaja su metodología.

- **Identificación de la necesidad.**

Este primer paso se realizará teniendo en cuenta el usuario, según Rober Norton por lo general este enunciado es breve y sin detalles.

Variable: Contexto Cultural.

- **Investigación preliminar.**

Esta es la fase más importante, debido a que habrá que dedicar tiempo y energía en investigación y preparación del proceso, para evitar según el autor, soluciones equivocadas al problema.

Variables: Justificación, Antecedentes formulación del problema e objetivos.



SC-CER96940



"Formando líderes para la construcción de un nuevo país en paz"

Universidad de Pamplona
Pamplona - Norte de Santander - Colombia
Tels: (7) 5685303 - 5685304 - 5685305 - Fax: 5682750



ACREDITACIÓN INSTITUCIONAL
Avanzamos... ¡Es nuestro objetivo!



- **Planteamiento del objetivo.**

Esta etapa deberá tener tres características como:

- Deberá ser conciso, general e incoloro en cuanto a expresiones que predigan una solución.
- Deberá ser expresado en términos de visualización funcional.

- **Especificaciones de desempeño.**

Las especificaciones de desempeño definen lo que el sistema debe hacer, mientras que las especificaciones de diseño definen cómo debe hacerse.

Variable: Características de funciones.

- **Ideas e invención.**

Subdivisión en 3 pasos:

- Generación de ideas.
- Lluvia de ideas.
- Incubación.
- Variable: Ideas conceptuales.

Análisis.



SC-CER96940



"Formando líderes para la construcción de un nuevo país en paz"

Universidad de Pamplona
Pamplona - Norte de Santander - Colombia
Tels: (7) 5685303 - 5685304 - 5685305 - Fax: 5682750



ACREDITACIÓN INSTITUCIONAL
Avanzamos... ¡Es nuestro objetivo!



Se deben repetir tantos pasos iniciales del proceso de diseño como sea necesario para garantizar su éxito, así mismo aplicar técnicas de análisis para examinar el desempeño del diseño.

Variable: Investigación preliminar.

- **Selección.**

Se selecciona un diseño detallado, para la creación de prototipo y pruebas. Para este proceso de selección según el autor habría que realizar un análisis comparativo de las soluciones de diseño disponibles y por otra parte una matriz de decisión para identificar la mejor solución y a su vez identificar varios factores de manera sistemática.

Variables: condiciones generales y específicas para el diseño.

- **Diseño de detalle.**

Esta etapa se desarrolla la creación de un conjunto completo de dibujos de ensamble detallados, o archivos de diseño asistido por computadora (CAD), por cada pieza utilizada en el diseño.

Creación de prototipos y pruebas.

Las pruebas del modelo o prototipo pueden variar desde simplemente accionarlo y observar su funcionamiento, hasta fijar instrumentos suficientes para medir con precisión



SC-CER96940



"Formando líderes para la construcción de un nuevo país en paz"

Universidad de Pamplona
Pamplona - Norte de Santander - Colombia
Tels: (7) 5685303 - 5685304 - 5685305 - Fax: 5682750



ACREDITACIÓN INSTITUCIONAL
Avanzamos... ¡Es nuestro objetivo!



sus desplazamientos, velocidades, aceleraciones, fuerzas, temperaturas y otros parámetros.

Variables: instrumentos de recolección.

- **Producción.**

El diseño en esta etapa estará listo para su producción, esta será la manufactura de una versión final simple del diseño.

Variables: Proveedores, Materia prima, Maquinaria, instalaciones, entre otras.

Bajo esta estructura metodológica, se decide trabajar el proyecto, ya que va permitir manejar un proceso detallado y en conjunto, con las etapas de la estructuración de los procesos; por otra parte, como ya antes se mencionó, va a permitir tener un proceso cíclico con referente a la fundamentación del proyecto.

Nota. Los antecedentes fueron expuestos en el marco de antecedentes, y las tipologías/referentes serán objeto de soporte en el capítulo 2.



SC-CER96940



"Formando líderes para la construcción de un nuevo país en paz"

Universidad de Pamplona
Pamplona - Norte de Santander - Colombia
Tels: (7) 5685303 - 5685304 - 5685305 - Fax: 5682750



ACREDITACIÓN INSTITUCIONAL
Avanzamos... ¡Es nuestro objetivo!



CAPITULO 2.

PROCESO Y PROPUESTA DE DISEÑO.

2.1. Condiciones generales para el diseño.

1. Deberá permitir la construcción de conocimiento propio del pueblo Wayuu.
2. Debe interactuar culturalmente con niños (as) Wayuu entre los 6 y 7 años.
3. Debe tenerse en cuenta la simbología y figuras ancestrales de gran significado para la cultura.
4. Debe incorporar el valor de la palabra Wayuunaiki.
5. Debe motivar a los niños desde los hogares y las instituciones, al mantenimiento y revitalización de su lenguaje.
6. Debe conservar la pedagogía del Wayuu.
7. Deberá tenerse en cuenta la teoría del juego.
8. Debe considerarse la lúdica como herramienta de aprendizaje.
9. Debe Integrar los sistemas en los que los niños (as) se encuentran inmersos, (hogar- institución- comunidad).
10. Debe integrar elementos fundamentales y significativos de su entorno.

2.2. Proceso de ideación.

Antes del proceso de ideación, se exponen algunas tipologías específicas que han servido de acciones para reforzar las lenguas en otras culturas.



SC-CER96940



"Formando líderes para la construcción de un nuevo país en paz"

Universidad de Pamplona
Pamplona - Norte de Santander - Colombia
Tels: (7) 5685303 - 5685304 - 5685305 - Fax: 5682750



ACREDITACIÓN INSTITUCIONAL
Avanzamos... ¡Es nuestro objetivo!



Durante los años 2016 y 2019 se han desarrollado materiales didácticos de todo tipo, los cuales tienen los objetivos de salvaguardar, preservar y fortalecer las lenguas nativas en peligro de extinción. Algunas culturas como la Wixárika (México), Nasa Yuwe (Colombia), Zapateco (México), Náhuatl (Italia), han logrado el desarrollo de este tipo de material para ser adquirido en corto y mediano plazo.

Tabla 1

Análisis de Tipologías

Figura 5.

Objetivo

Tipología 1.

Memorama Wixarika



(Marina Iyaly Carrillo Díaz, 2017) tuvo como objetivo con esta propuesta fortalecer y recuperar su idioma materno, Wixárika o Huichol; a partir de un memorama.

Producto: Juego didáctico de cartas.

Usuario: Niños y jóvenes.

Contexto: Instituciones Educativas de Wixárika.

Nota: Memorama de 32 cartas, donde se muestran, nombres de abuelos o dioses,

Material: Maule reverso blanco, 14-36



SC-CER96940



"Formando líderes para la construcción de un nuevo país en paz"

Universidad de Pamplona
Pamplona - Norte de Santander - Colombia
Tels: (7) 5685303 - 5685304 - 5685305 - Fax: 5682750

como Tatewari, que es el fuego; Marakame (chamán) y otros elementos de su cosmovisión.

Ventajas.

- Práctico y portable con facilidad de transporte y uso en cualquier espacio de desarrollo del niño.
- Mantiene una relación y dinámica de la cultura para el aprendizaje de la lengua Wixárika.

Desventajas.

- Ciclo de vida corto del material en el cual está construido.
 - Tamaño pequeño de la tipografía.
-

Figura 6.

Objetivo

Tipología 2.

Lotería Umakiwe.



La FUP (Fundación Universitaria de Popayán, 2016), busca a partir de esta propuesta conservar la lengua Nasa Yuwe, a través de una estrategia comunicacional, con el fin de que los niños vuelvan nuevamente a retomar sus raíces con la práctica de su idioma de una manera muy práctica y didáctica para su aprendizaje.

Autores involucrados en la elaboración de la lotería: María Eugenia Ramos,

Nota: Herramienta pedagógica para el **Eugenio Garcés Largo, Luis Aureliano Yonda**

aprendizaje del Nasa en el aula a través del juego y la lúdica con los niños del Cabildo que inician su preparación en la escuela.

Copaque, Antonio Campo Ulcue.

Usuario: Niños y niñas.

Contexto: Instituciones educativas de Nasa Yuwe.

Producto: Juego didáctico.

Material: Cartulina Kimberly clásico 120g

Ventajas.

- Focaliza la atención del niño o niña que interactúa con él.
- Mínimas piezas producidas, no dañinas.

Desventajas:

- Ciclo de vida corto del material
- Material denso.
- Baja legibilidad de las figuras.

Figura 7.

Tipología 3.

Lotería en Zapoteco de Loxicha.



Objetivo

(El Centro de las Artes de San Agustín, México, 2013), preocupados por atender la necesidad de fortalecer las lenguas, imparte talleres y producción de materiales didácticos.

En lengua Zapoteco, propone un juego de lotería, que le permite a los niños pronunciar en voz alta, las palabras en zapoteco y al mismo tiempo descubrir cómo se escriben.



ACREDITACIÓN INSTITUCIONAL
Avanzamos... ¡Es nuestro objetivo!



Nota: Al reverso de cada una de las 53

tarjetas está escrita una oración; cada una de las tarjetas permite construir narraciones cortas.

Autor: Pergentino José Ruiz; maestro del taller de creación literaria.

Usuario: Niños y jóvenes.

Contexto: ENBIO (Escuela Normal Bilingüe Intercultural de Oaxaca)

Producto: Juego didáctico.

Material: Maule reverso blanco, 14-36

Ventajas.

-Comparte palabras en lengua para brindar conocimientos y un alto aprendizaje tanto a los niños como a los jóvenes.

Desventajas.

-Sistema de legibilidad bajo, tanto en la tipografía, como en sus figuras.

Figura 8.

Objetivo

Tipología 4.

Rueda de colores

(El Centro de las Artes de San Agustín, México, 2013), preocupados por atender la necesidad de fortalecer la lengua Zapoteco, Propone un juego para el aprendizaje de los niños en educación básica, a partir de los nombres de los colores, en lengua Zapoteco de Istmo.

Autor: Víctor Cata



SC-CER96940



"Formando líderes para la construcción de un nuevo país en paz"

Universidad de Pamplona
Pamplona - Norte de Santander - Colombia
Tels: (7) 5685303 - 5685304 - 5685305 - Fax: 5682750



Producto: Juego didáctico

Usuario: Niños en educación básica.

Contexto: Escuela Normal Bilingüe Intercultural de Oaxaca (ENBIO)

Material: Cartón nido de abeja.

Nota: Rueda de colores para el aprendizaje de los nombres de los colores en Zapoteco del Istmo.

Ventajas.

-Focaliza la atención del niño o niña que interactúa con él; Mínimas piezas producidas, no dañinas.

Desventajas.

- Ciclo de vida corto del material
- Material denso.
- Baja legibilidad en la tipografía.

Figura 9.

Objetivo

Tipología 5.

Tripa de palabras

(El Centro de las Artes de San Agustín, México, 2013), preocupados por atender la necesidad de fortalecer las lenguas,



Nota: El objetivo del juego es construir palabras de forma vertical y horizontal o cruzada, siempre y cuando aparezcan en el diccionario Zapoteco de Juchitán.

imparte talleres y producción de materiales didácticos, para el rescate de la lengua materna, en el estado de Oaxaca.

Propone un juego didáctico que consta de fichas con letras y signos ortográficos impresos de esta lengua.

Producto: Juego de mesa.

Edad promedio: 6 a 15 años

Contexto: (ENBIO) Escuela Normal Bilingüe Intercultural de Oaxaca.

Material: Cartón Caple.

Ventajas.

- Permite y facilita la construcción de palabras en lenguaje.
- Permite jugar y motivar a los niños.

Desventajas.

- No exposición en cualquier ambiente.
- Piezas pequeñas (interacción con niños)

Figura 10.

Tipología 6.

Didxa Riibani lengua materna.

Objetivo

(El Centro de las Artes de San Agustín, México, 2013), a partir de canciones en lengua materna, busca llegar, a un mayor



número de hablantes y a una mayor diversidad de lenguas con sus respectivas variantes.

Autores: Vicente, Marcos, Daniel.

Producto: CD

Usuario: Niños y jóvenes.

Contexto: Zapateco.

Material: Policarbonato.

Nota: Combinan sus letras para crear canciones en su lengua materna, expresando sus vivencias y cuestiones sociales respecto a su entorno, lo que los lleva a crear un rap Diidraza.

Ventajas.

- Permite recordar palabras cortas y largas en lenguaje.
- Permite divertir al usuario, mientras escucha.

Desventajas.

- Ciclo de vida corto.
- Reproducción de audio.

Figura 11.

Objetivo

Tipología 7.

(El Centro de las Artes de San Agustín,

Libro para colorear.



Nota: Libro de colorear palacio Cantón,
Con textos en Maya y Español.

México, 2013), Busca generar un intercambio de disciplinas y lenguas indígenas maternas para el rescate, en el estado de Oaxaca, a partir de un libro para que los niños colorean.

Producto: Libro para colorear

Usuario: Niños

Material: Papel, cartulina reverso blanco.

Ventajas.

-Relaciones de elementos de su naturaleza a través del color y el trazo.

Desventajas.

- Producción masiva (tala de árboles).
- Baja legibilidad en la tipografía del texto.

Figura 12.

Tipología 8.

*Siriqui, una lotería para preservar el
Véneto* Chipileño

Objetivo

En un intento por revertir el riesgo de que el Véneto caiga en desuso, (Alfredo Dossetti Mazzocco y Alberto Salinas



Bortolotti, 2019), proponen el diseño de un juego de mesa en vocabulario Véneto, con representación gráfica, y en palabra escrita.

País de desarrollo: Italia

Producto: Juego de mesa.

Usuario: Niños

Contexto: Comunidad de Chipilo

Material: Cartulina reverso blanco esmaltado.

Nota: Consta de dieciséis recuadros con una imagen y su nombre debajo de ellas. está compuesta por palabras en Véneto, como: “La Bisascudela” (La Tortuga), “Al Corv” (El Cuervo), “Al Sveyarín” (El Reloj).

Ventajas.

-Focaliza la atención del niño o niña que interactúa con él; Mínimas piezas producidas, no dañinas.

Desventajas.

- Ciclo de vida corto del material
- Material denso.
- Baja legibilidad de la tipografía dentro de los recuadros de la figura.

Figura 13.

Objetivo



Tipología 9.

*Tozcatl, aplicación para aprender
Náhuatl.*



(Daniel Cuaxiloa, Rigoberto Domínguez, 2018) proponen una aplicación, con el objetivo de enseñar palabras en lengua náhuatl; a partir de elementos contextuales de su cultura. En la aplicación al niño tocar cada dibujo se reproduce un audio donde se puede escuchar una palabra en Náhuatl.

Producto: App.

Usuario: Niños.

Contexto: Comunidad de Chipilo.

Nota: En cada nivel el niño tiene que pronunciar la palabra que se muestre y la aplicación dirá si se está en lo correcto o no.

-Ventajas.

-Práctico y portable con facilidad de transporte y uso en cualquier espacio educativo, de desarrollo del niño.

-Mantiene la atención del usuario, por audio.

Desventajas.

-No apto para contextos rurales sin energía eléctrica.

- Facilidad de adquirir, baja.



ACREDITACIÓN INSTITUCIONAL

Avanzamos... ¡Es nuestro objetivo!



Nota: En la cultura Wayuu, según el (Ministerio de Cultura, 2011) en su auto-diagnostico socio-linguístico realizado encuentra que, la mayoría del material utilizado por los docentes están inéditos. Por otra parte, no son suficientes, ya que las ediciones son limitadas y solo es posible contar con un determinado número de ejemplares.

Conclusiones: todas las tipologías apuntan a conservar y a preservar una lengua desde diferentes culturas, y cumplen de acuerdo a las condiciones de su contexto; fue muy importante analizarlas, puesto que, va permitir a una cultura específica, como la cultura Wayuu, tener alcances ante su lengua, a partir de un material en relación a su contexto.



SC-CER96940



"Formando líderes para la construcción de un nuevo país en paz"

Universidad de Pamplona
Pamplona - Norte de Santander - Colombia
Tels: (7) 5685303 - 5685304 - 5685305 - Fax: 5682750



ACREDITACIÓN INSTITUCIONAL
Avanzamos... ¡Es nuestro objetivo!



Proceso de Ideación

Figura 14. *Idea 1.*



Descripción: Fabricación de prendas Wayuu. Para su composición se tiene en cuenta letras y palabras escritas en lengua Wayuunaiki.



SC-CER96940



"Formando líderes para la construcción de un nuevo país en paz"

Universidad de Pamplona
Pamplona - Norte de Santander - Colombia
Tels: (7) 5685303 - 5685304 - 5685305 - Fax: 5682750



ACREDITACIÓN INSTITUCIONAL
Avanzamos... ¡Es nuestro objetivo!



Figura 15. Idea 2.

ALESORIA DE LAS HUELLAS QUE DEJA EN LA TIERRA UN CABALLO

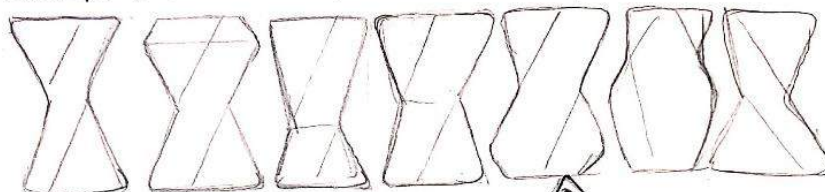

Se obtendrán formas simbólicas
y significativas de la cultura wayuu
al terminar el juego

Descripción: Esta idea tiene en cuenta las huellas que dejan los caballos en la tierra; inspirado en el dominó; a partir de esta idea se obtendrán formas significativas para la cultura.



"Formando líderes para la construcción de un nuevo país en paz"

Universidad de Pamplona
Pamplona - Norte de Santander - Colombia
Tels: (7) 5685303 - 5685304 - 5685305 - Fax: 5682750



ACREDITACIÓN INSTITUCIONAL
Avanzamos... ¡Es nuestro objetivo!



Figura 16. Idea 3.



Descripción: Se tiene en cuenta útiles escolares como forma para etiquetar palabras, frases, oraciones escritas en lengua Wayuunaiki.



"Formando líderes para la construcción de un nuevo país en paz"

Universidad de Pamplona
Pamplona - Norte de Santander - Colombia
Tels: (7) 5685303 - 5685304 - 5685305 - Fax: 5682750



ACREDITACIÓN INSTITUCIONAL
Avanzamos... ¡Es nuestro objetivo!



Figura 17. Idea 4

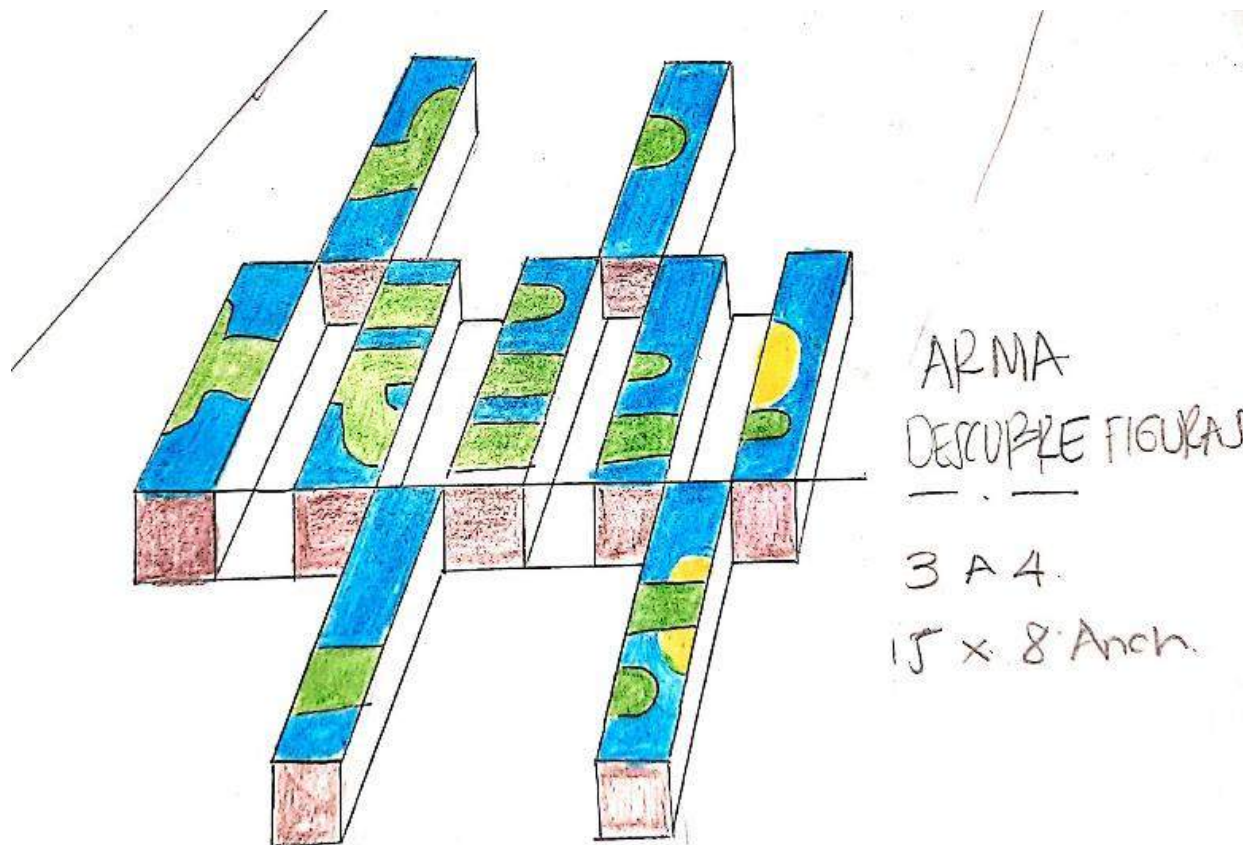

Descripción: Consiste en descubrir una figura significativa contextual, uniendo las columnas externas con las internas.



"Formando líderes para la construcción de un nuevo país en paz"

Universidad de Pamplona
Pamplona - Norte de Santander - Colombia
Tels: (7) 5685303 - 5685304 - 5685305 - Fax: 5682750

SC-CER96940



ACREDITACIÓN INSTITUCIONAL
Avanzamos... ¡Es nuestro objetivo!



Figura 18. Idea 5.



Descripción: El objetivo de esta idea es descifrar la imagen que hay en el interior del sólido, el jugador debe adivinarla sin tantos movimientos.



"Formando líderes para la construcción de un nuevo país en paz"

Universidad de Pamplona
Pamplona - Norte de Santander - Colombia
Tels: (7) 5685303 - 5685304 - 5685305 - Fax: 5682750



ACREDITACIÓN INSTITUCIONAL
Avanzamos... ¡Es nuestro objetivo!



Figura 19. Idea 6.

Actividad Jóvenes
Fabricación
Guareñas:

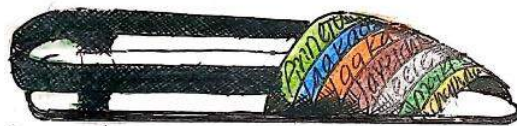

Caballero

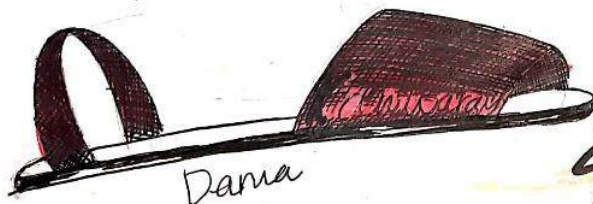

Dama

Incentivación a
partir de la
Fabricación de
Guareñas

Principal fuente
económica.

Descripción: Esta idea nace para motivar e incentivar a los niños, a partir de la artesanía, fabricando su calzado autóctono, buscando así un ingreso monetario. De esta manera tendrá más en cuenta los patrones culturales de su contexto.



SC-CER96940



"Formando líderes para la construcción de un nuevo país en paz"

Universidad de Pamplona
Pamplona - Norte de Santander - Colombia
Tels: (7) 5685303 - 5685304 - 5685305 - Fax: 5682750

Figura 20. Idea 7:

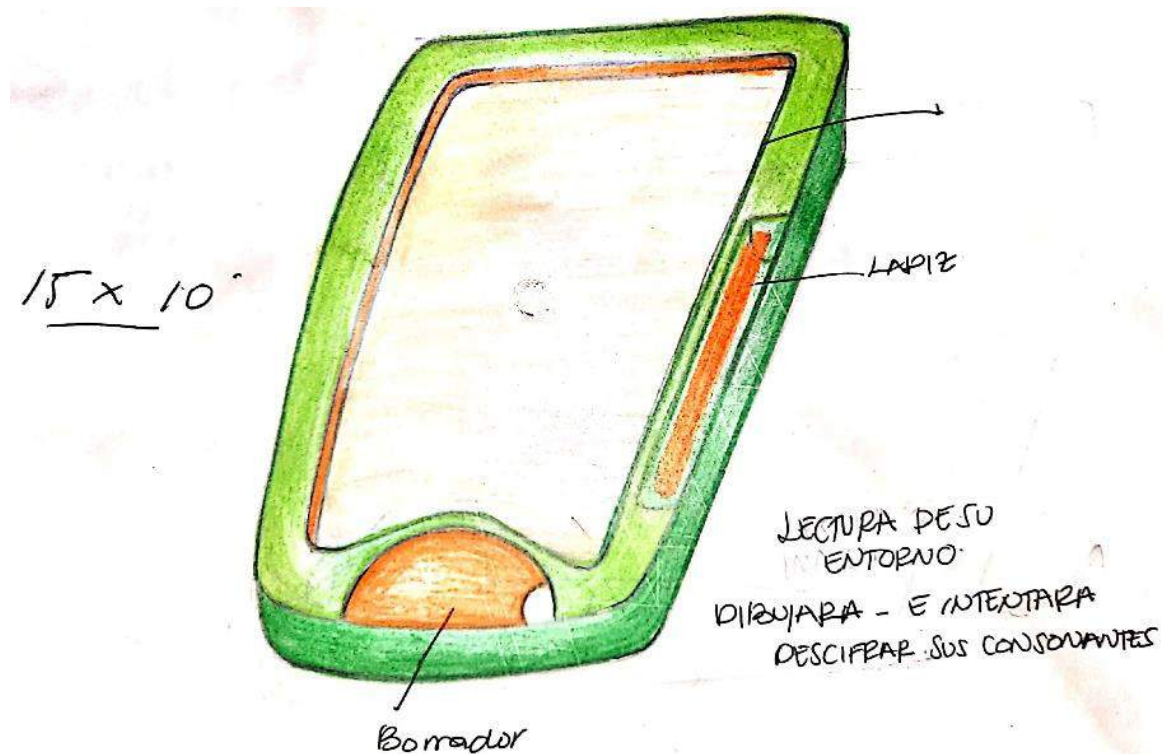

Descripción: Parte de la necesidad del niño, de escribir, dibujar, rayar; esta idea se centra en un mini tablero que consta de crayón y un borrador. El niño dibujará e intentará descifrar las consonantes de lo que está expresando, junto con el etnoeducador.

Figura 21. *Idea 8.*

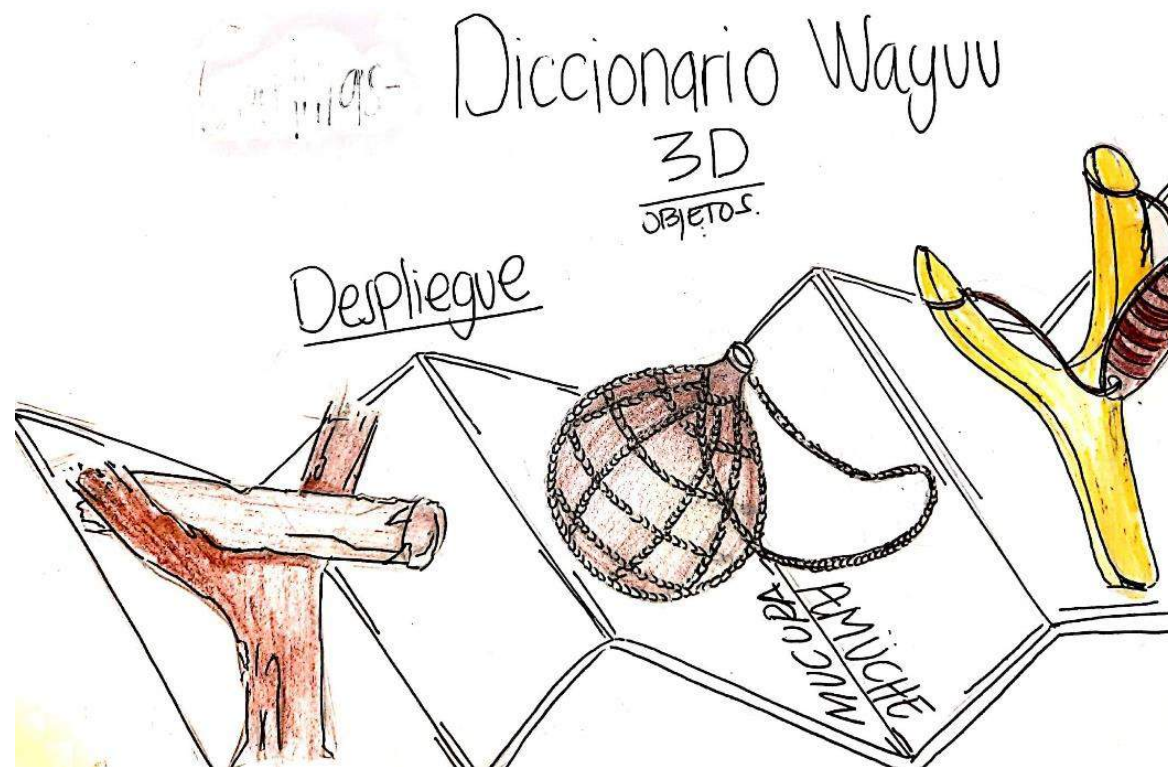

Descripción: Esta idea se centra en un diccionario en despliegue, su contenido será tridimensional, para permitir una lectura por imagen al niño; será contenido autóctono exclusivo de su naturaleza.

Figura 22. Idea 9.



Descripción: Esta idea conecta figuras con palabras escritas en lengua Wayunaiki, el niño va conocer a partir de una figura la escritura de la misma.

Figura 23. Idea 10.

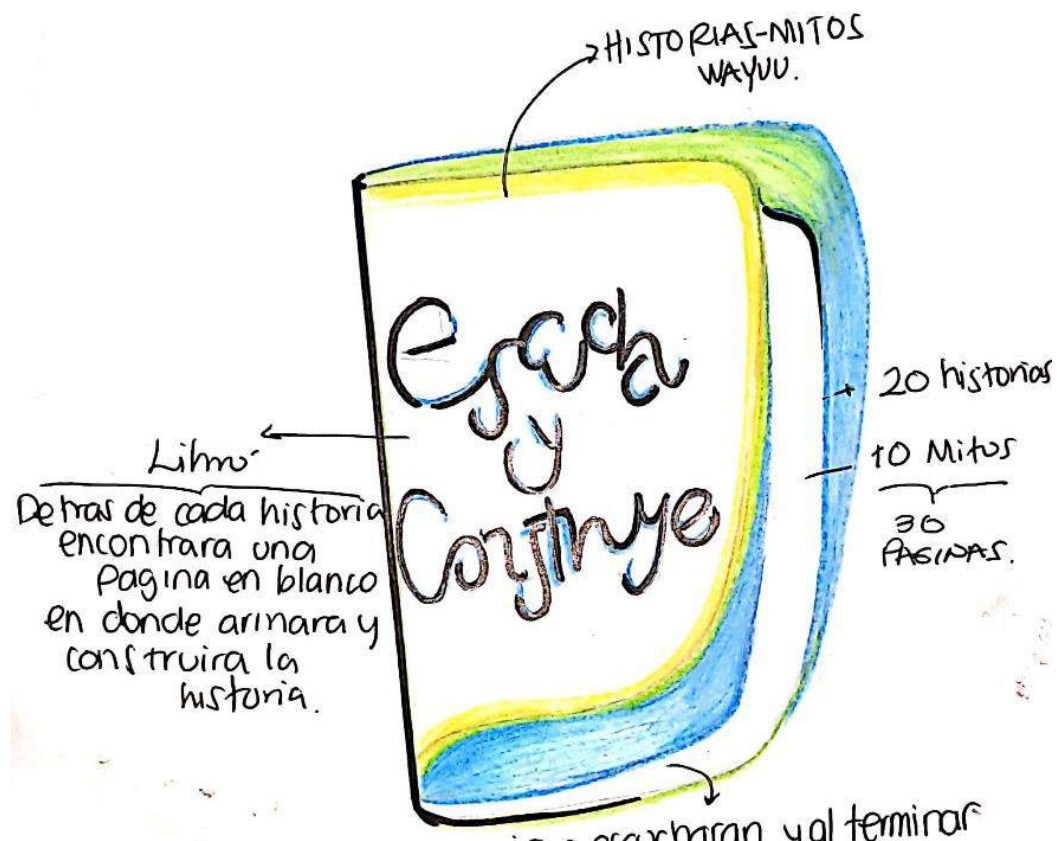

Descripción: Teniendo en cuenta que la preservación se da también a través de historias y mitos, nace esta idea. Es una cartilla en la que encontrarán historias contadas por los mayores; historias que los niños escucharán para construir historias propias, por detrás de cada historia contada.

Figura 24. Idea 11.

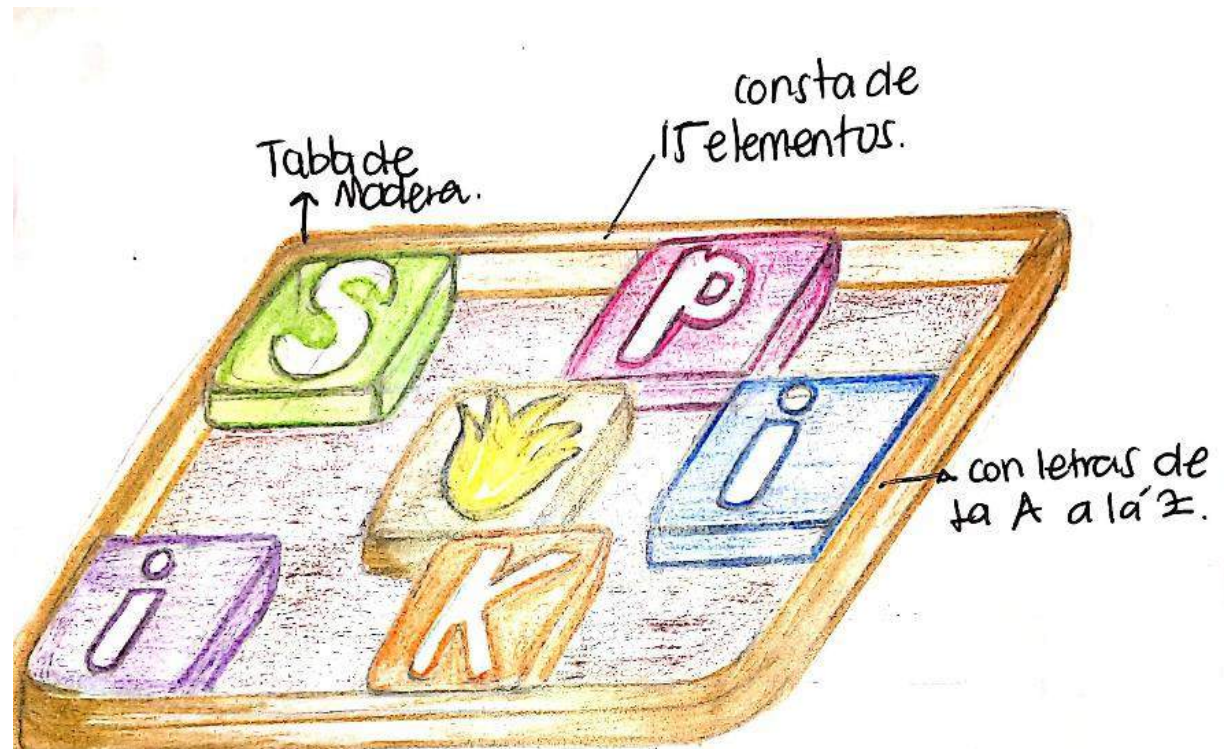

Descripción: A partir de un elemento natural significativo colocado sobre el tablero, el jugador arrastrará hacia ella las letras, hasta componer el nombre del elemento. (15 elementos de su naturaleza; letras de la A, a la Z).

Figura 25. Idea 12.

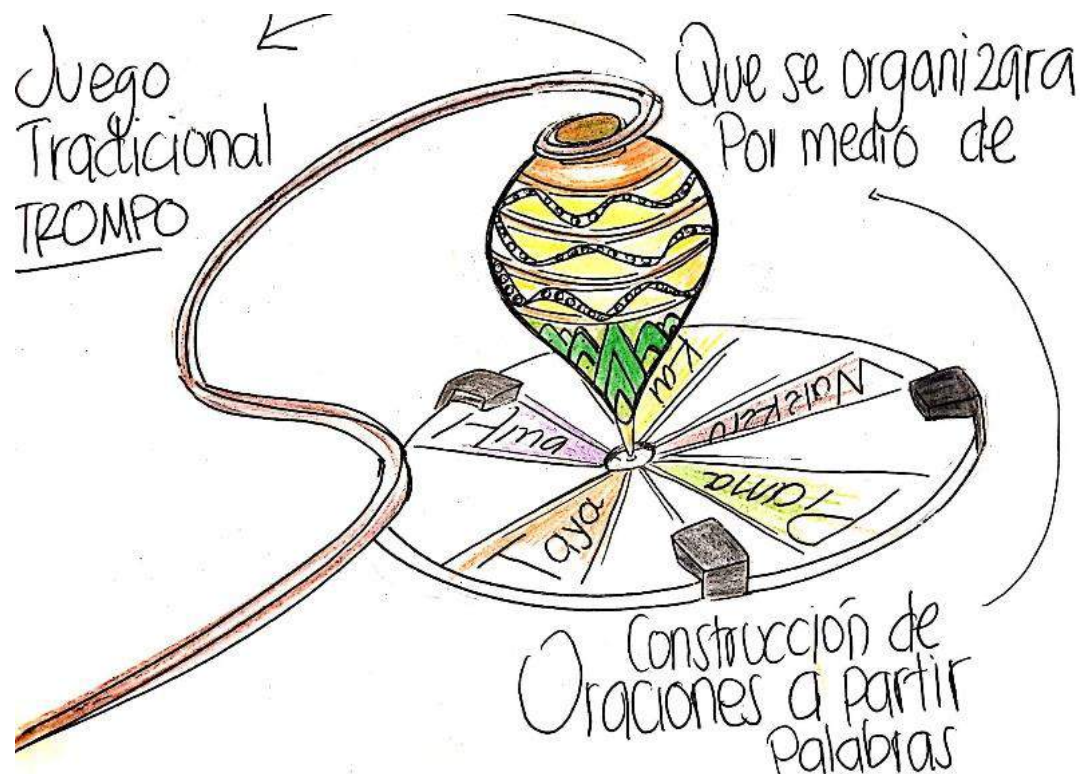

Descripción: Esta idea nace a partir de un juego tradicional propio de la cultura. Sobre un tablero circular, los niños en juego harán lanzamiento del trompo, para hacer rodar el tablero, y así poder armar oraciones con las palabras que caigan dentro de las estaciones.

Figura 26. Idea 13

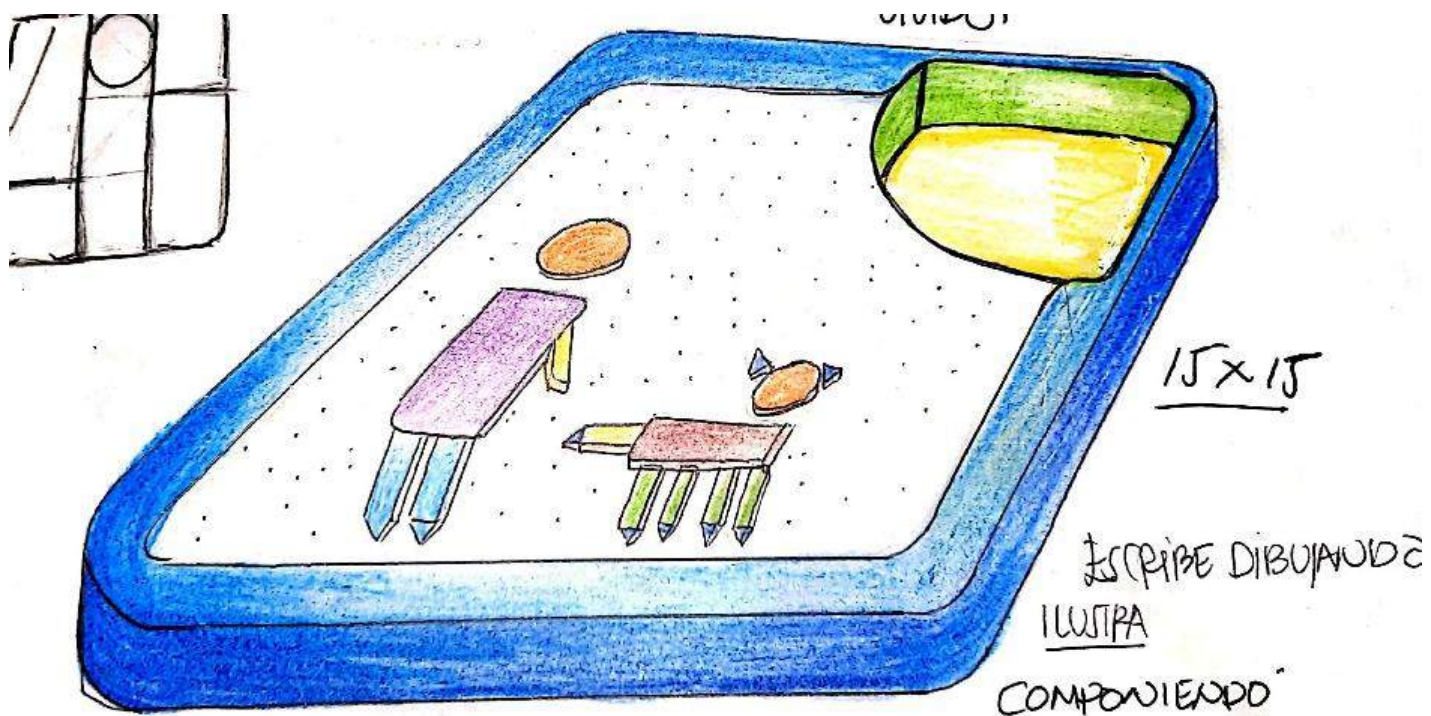

Descripción: El niño tendrá en cuenta experiencias vividas en su contexto, para construirlas a partir de figuras geométricas sobre un tablero, esta representación será de guía para la madre, para tejerlas sobre sus artesanías.

Figura 27. Idea 14.

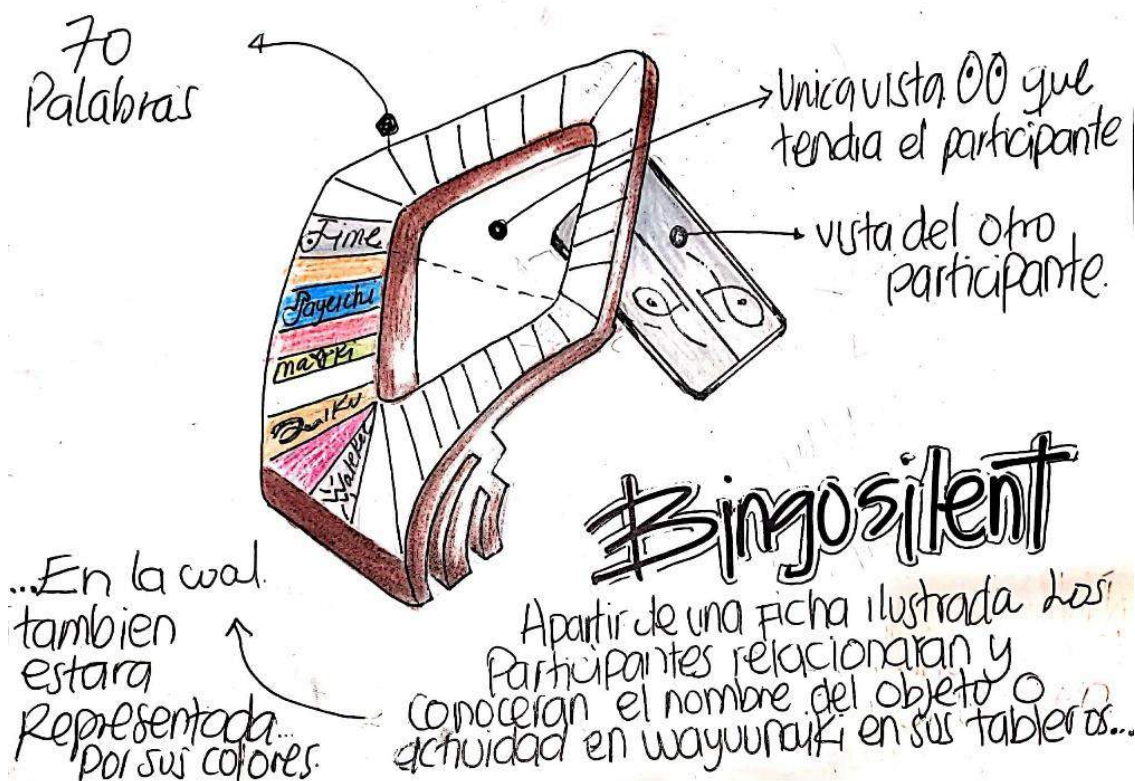

Descripción: Por medio de un orificio los participantes en juego, observarán una ficha ilustrada, que relacionarán en su tablero junto con su escritura (participantes máximos 4, mínimo 3).



ACREDITACIÓN INSTITUCIONAL
Avanzamos... ¡Es nuestro objetivo!



Figura 28. Idea 15.



Descripción: Esta idea está conectada con los animales autóctonos, con los cuales los niños en su día a día tienen interacción en su medio; es un libro en el que se reflejarán, en tres dimensiones los dibujos.



"Formando líderes para la construcción de un nuevo país en paz"

Universidad de Pamplona
Pamplona - Norte de Santander - Colombia
Tels: (7) 5685303 - 5685304 - 5685305 - Fax: 5682750

Figura 29. Idea 16.

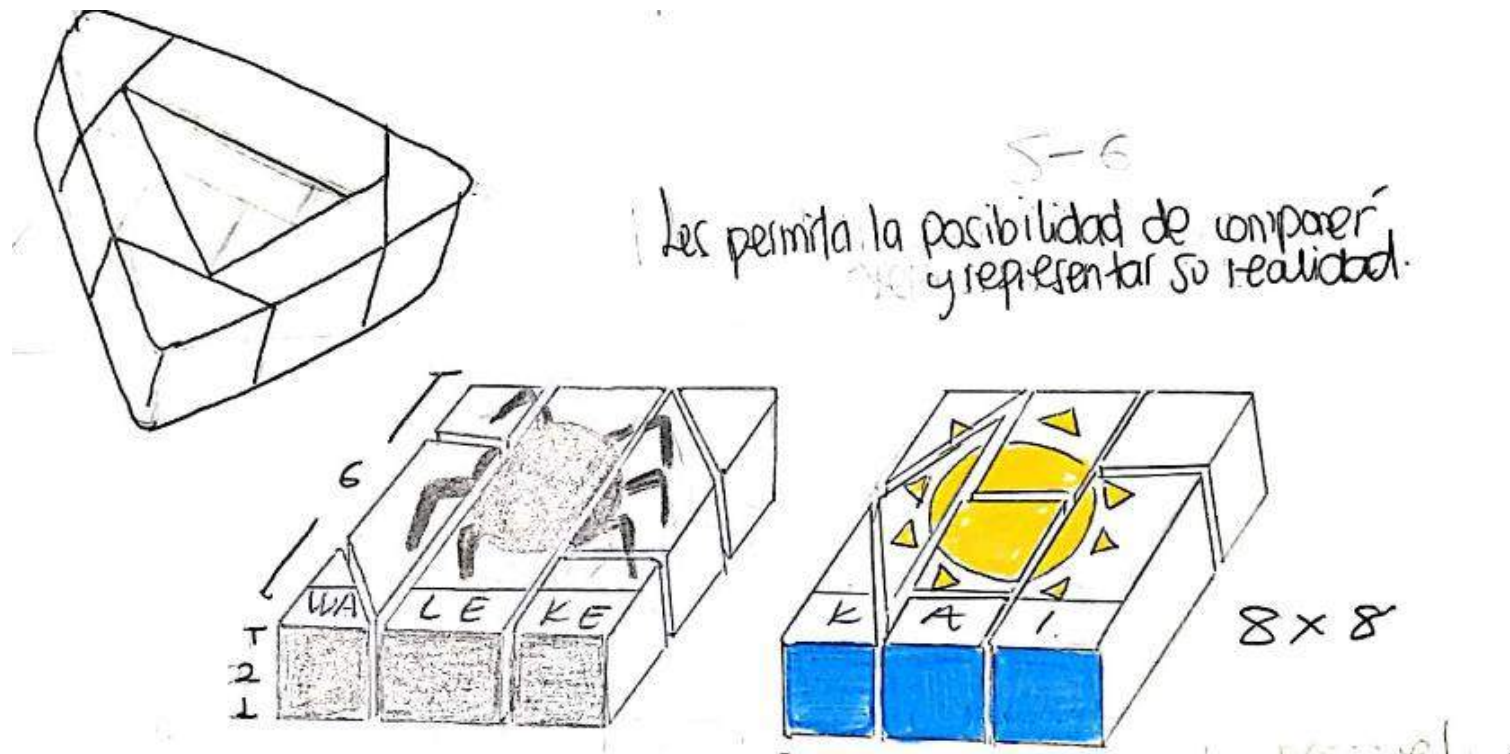

Descripción: Esta idea les permitirá a los niños descubrir por medio del color una figura de su naturaleza, de su contexto, así mismo también constituirán una palabra al obtener la figura.



Figura 30. Idea 17.



Descripción: Esta idea se centra en un pulso que plasma elementos que se consideran importantes en el espacio del niño. Al observar esos elementos en su hábitat, descubrirá como se escriben observando su manilla.



Figura 31. Idea 18.

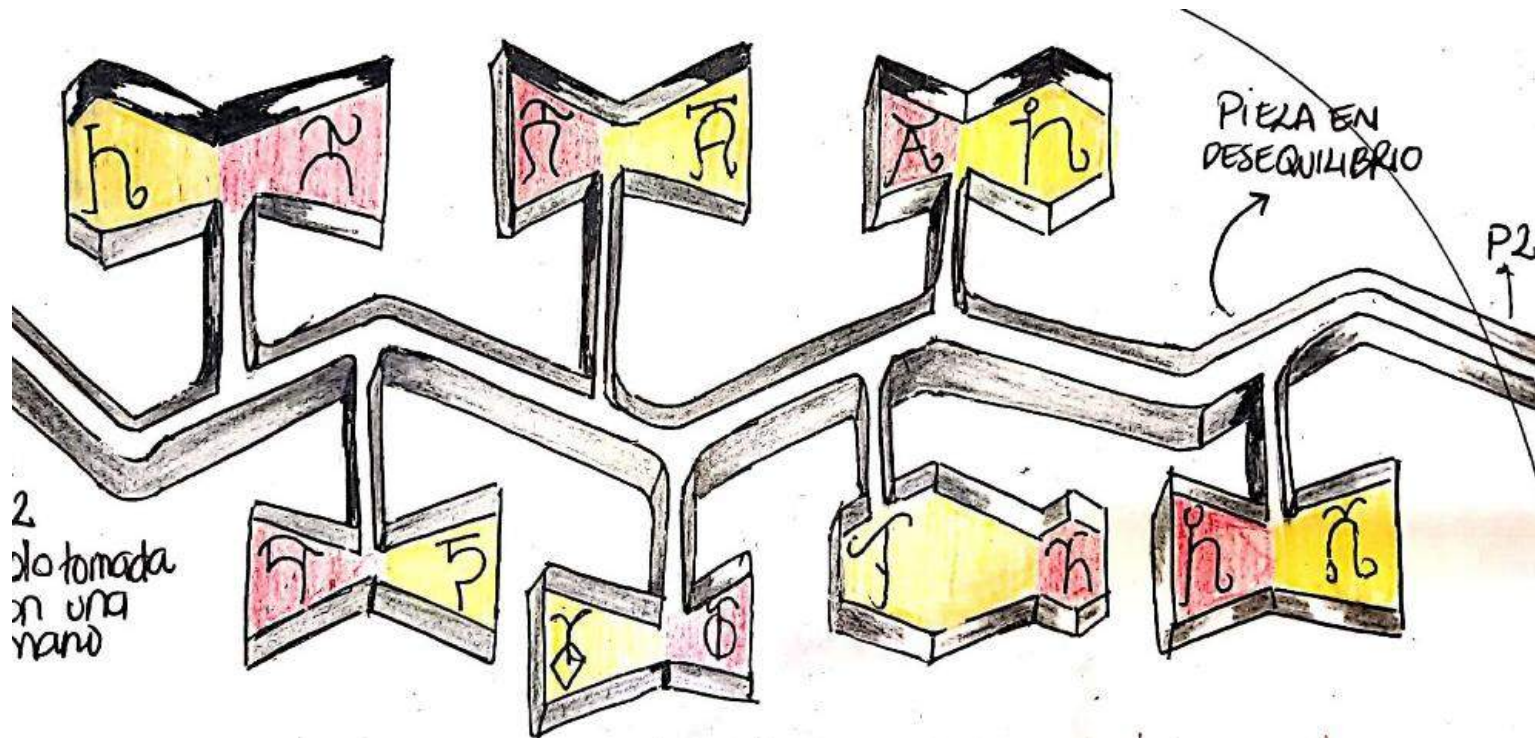

Descripción: Esta idea les permite a los niños encontrar respuestas a las preguntas que dispone el evaluador, buscando entrar a las zonas amarillas; el jugador hará un recorrido con una esfera hasta llegar a la salida.



ACREDITACIÓN INSTITUCIONAL
Avanzamos... ¡Es nuestro objetivo!



2.3. Valoración y selección de ideas.

En la siguiente matriz se evaluarán las ideas anteriormente realizadas, teniendo en cuenta las condiciones generales del diseño, para así precisar las alternativas.

El método escogido para la selección de ideas fue el método Datum. La elección estuvo, basada en que este es un método que permite la evaluación flexible; unido a esto también permite introducir criterios de evaluación.

- 1. No cumple.
- 2. Cumple medianamente.
- 3. Cumple.

Criterio 1.

- 3. Permite la construcción de los conocimientos propios del pueblo Wayuu.
- 2. Permite solo un 30%, la construcción de conocimientos propios.
- 1. No permite la construcción de conocimientos propios del pueblo Wayuu.

Criterio 2.

- 3. Interactúa culturalmente con niños (as) Wayuu, entre 6 y 7 años de edad.
- 2. Interactúa con un 50% de los niños (as) Wayuu, de 6 años de edad.
- 1. No interactúa directamente con niños (as) Wayuu.



SC-CER96940



"Formando líderes para la construcción de un nuevo país en paz"

Universidad de Pamplona
Pamplona - Norte de Santander - Colombia
Tels: (7) 5685303 - 5685304 - 5685305 - Fax: 5682750



ACREDITACIÓN INSTITUCIONAL
Avanzamos... ¡Es nuestro objetivo!



Criterio 3:

- 3. Refleja elementos simbólicos de gran significado para la cultura Wayuu.
- 2. Refleja un 5%, de los elementos simbólicos de gran significado para la cultura Wayuu.
- 1. No refleja elementos simbólicos, de significado para la cultura Wayuu.

Criterio 4.

- 3. Incorpora absolutamente el valor de la palabra Wayuunaiki.
- 2. Incorpora solo un 50% del valor de la palabra Wayuunaiki.
- 1. No incorpora el valor de la palabra Wayuunaiki.

Criterio 5.

- 3. Motiva a los niños (as) desde los hogares y desde las instituciones educativas a la revitalización de la lengua.
- 2. Motiva desde los hogares, solo a un 50% de los niños (as).
- 1. No motiva a los niños (as) a la revitalización de su lengua.

Criterio 6.

- 3. Conserva absolutamente la pedagogía Wayuu.
- 2. Conserva solo un 50%, la pedagogía Wayuu.
- 1. No conserva la pedagogía Wayuu.



SC-CER96940



"Formando líderes para la construcción de un nuevo país en paz"

Universidad de Pamplona
Pamplona - Norte de Santander - Colombia
Tels: (7) 5685303 - 5685304 - 5685305 - Fax: 5682750



ACREDITACIÓN INSTITUCIONAL
Avanzamos... ¡Es nuestro objetivo!



Criterio 7.

- 3. Considera las teorías del juego.
- 2. Considera solo 1 teoría del juego.
- 1. No considera ninguna teoría del juego.

Criterio 8.

- 3. Considera la lúdica como herramienta de aprendizaje.
- 2. Considera solo un 50%, la lúdica como herramienta de aprendizaje.
- 1. No considera la lúdica como herramienta de aprendizaje.

Criterio 9.

- 3 Integra los sistemas en los que los niños (as) se encuentran inmersos, (hogar- institución- comunidad).
- 2. Integra dos sistemas (Hogar-comunidad).
- 1. No integra los sistemas de los niños (as).

Criterio 10.

- 3. Contempla mayormente, los elementos propios del contexto Wayuu.
- 2. Contempla un 50%, de los elementos propios del contexto Wayuu.
- 1. No contempla ningún elemento propio de la cultura Wayuu.



SC-CER96940



"Formando líderes para la construcción de un nuevo país en paz"

Universidad de Pamplona
Pamplona - Norte de Santander - Colombia
Tels: (7) 5685303 - 5685304 - 5685305 - Fax: 5682750

Tabla. 2

Matriz de selección de ideas.

Criterios.	Matriz de selección de ideas																	
	I1	I2	I3	I4	I5	I6	I7	I8	I9	I10	I11	I12	I13	I14	I15	I16	I17	I18
C.1 Deberá permitir la construcción de conocimiento propio del pueblo Wayuu.	2	2	1	2	1	3	2	3	3	3	3	3	3	3	3	3	3	3
C.2 Debe interactuar culturalmente con niños Wayuu entre los 6 y 7 años.	1	3	2	3	3	1	3	3	2	1	3	2	3	1	2	3	3	1
C.3 Debe tenerse en cuenta la simbología y figuras ancestrales de gran significado para la cultura.	3	3	1	1	1	1	1	3	3	1	2	3	1	3	2	3	3	3
C.4 Debe incorporar el valor de la palabra Wayuunaiki.	3	3	3	1	1	2	1	2	3	1	3	3	1	3	1	3	3	3
C.5 Debe motivar a los niños desde los hogares y las instituciones, al mantenimiento y revitalización de su lenguaje.	3	3	1	2	3	2	3	2	1	1	3	3	3	3	2	3	3	3
C.6 Debe conservar la pedagogía del Wayuu.	1	2	1	1	3	3	1	1	3	3	1	1	3	3	3	3	1	1



C.7 Deberá tenerse en cuenta la teoría del juego.	1	3	1	2	3	1	1	1	1	1	3	3	3	3	1	3	3	2
C.8 Debe considerarse la lúdica como herramienta de aprendizaje	1	3	1	2	3	1	2	1	1	1	3	3	3	3	1	3	1	2
C.9 Debe Integrar los sistemas en los que los niños (as) se encuentran inmersos, (hogar-institución-comunidad).	2	3	3	2	3	1	2	2	1	2	2	3	3	2	1	3	3	1
C.10 Debe integrar elementos fundamentales y significativos de su entorno.	3	3	1	2	3	3	1	3	3	3	2	3	2	3	1	3	3	1
Total:	20	28	15	18	24	18	17	21	21	17	25	27	25	27	17	30	26	20

- El color Amarillo hace referencia a las ideas con mayor ponderación.

Nota: De 18 ideas que se realizarán, las ideas con mayor ponderación, fueron las ideas **2,5, 11,12,13,14,16,17**, Se tuvo en cuenta durante el desarrollo de evaluación de las ideas, las que más se asemejaban a las condiciones y al objetivo principal del proyecto, Igualmente se toman como referencia las características de las demás, para complementar las ideas seleccionadas y para el desarrollo de alternativas.





ACREDITACIÓN INSTITUCIONAL
Avanzamos... ¡Es nuestro objetivo!



2.4. Condiciones específicas para precisar el diseño.

1. Deberá considerarse materiales de fácil consecución en el mercado.
2. No debe ser de material, que se componga de componentes tóxicos.
3. No debe causar riesgos al usuario.
4. Debe tener una estrecha relación entre sus partes.
5. Debe tener colores primarios y cálidos (para la cultura Wayuu, los primarios representan los elementos naturales sol, mar; los cálidos representan la naturaleza y su hábitat).
6. Debe permitir el crecimiento y el aprendizaje de los niños (as) Wayuu, en cuanto a su lengua.
7. Debe aportar al proceso por descubrimiento.
8. Debe permitir la construcción de figuras autóctonas del pueblo Wayuu.
9. Debe asemejarse conceptualmente a su contexto.
10. Debe considerarse un tipo de juego de mesa constructivo.
11. Debe interactuar entre un grupo de niños, exactamente de 2 a 4 jugadores.
12. Debe promover las habilidades comunicativas (habla, escucha, lectura, escritura).
13. Debe integrar la gramática Wayuu, por letras, sílabas y palabras.
14. Debe permitirles a los niños, expresar lo que observan en su contexto.

2.5. Desarrollo de alternativas



SC-CER96940



"Formando líderes para la construcción de un nuevo país en paz"

Universidad de Pamplona
Pamplona - Norte de Santander - Colombia
Tels: (7) 5685303 - 5685304 - 5685305 - Fax: 5682750

Figura. 39

Alternativa: 1. (Resultado de la evolución de la idea 11)



Descripción.

Esta alternativa tiene como fin que los niños identifiquen particularidades comunes de los componentes autóctonos; por medio de él van a descubrir nuevas partes de su contexto; este es un juego de 4 participantes, cada participante contará con 25 cartas; cartas que sacarán una vez que el componente esté sobre la tabla. Por ejemplo: componente (cactus); particularidad común: la Iguaraya (fruto). Quien primero quede sin cartas anotará puntos.

Las cartas desde una perspectiva social motivan a los niños (as) a jugar, fue muy importante tenerlas en cuenta desde una perspectiva cultural para el alcance de los niños (as) Wayuu, puesto que no están ajenos a esa realidad; los componentes tenidos en cuenta son iconografías, debido a que, hacen parte del contexto cultural propio del pueblo Wayuu.

Figura. 40

Niños interactuando con alternativa 1.

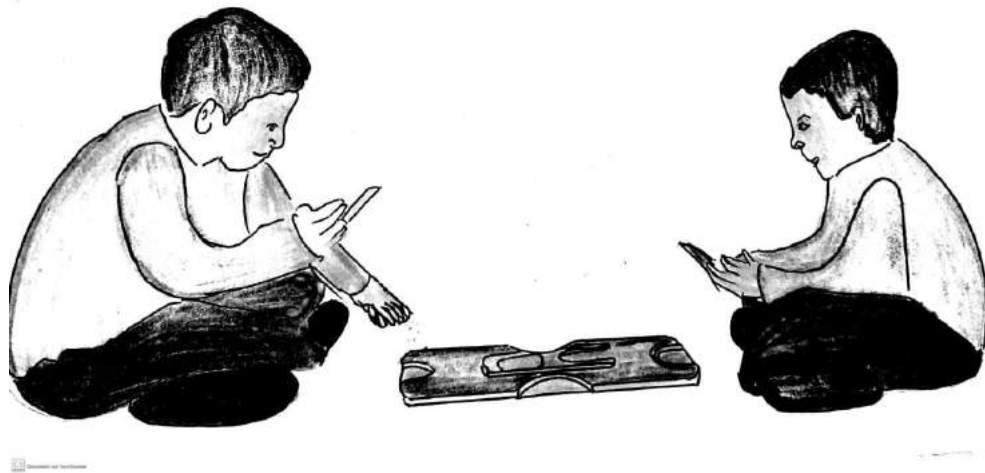

- *Detalle de agarre.*

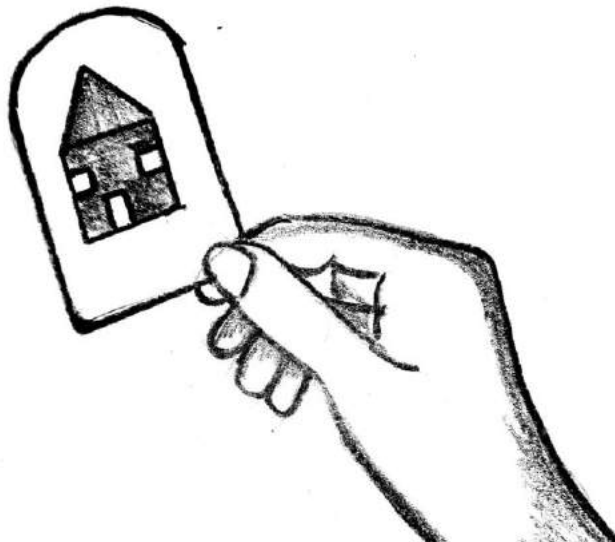



ACREDITACIÓN INSTITUCIONAL
Avanzamos... ¡Es nuestro objetivo!

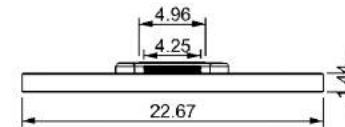
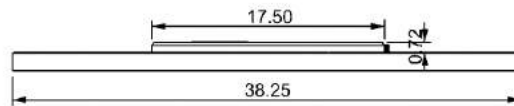
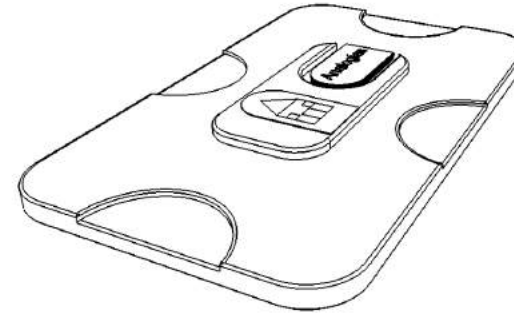
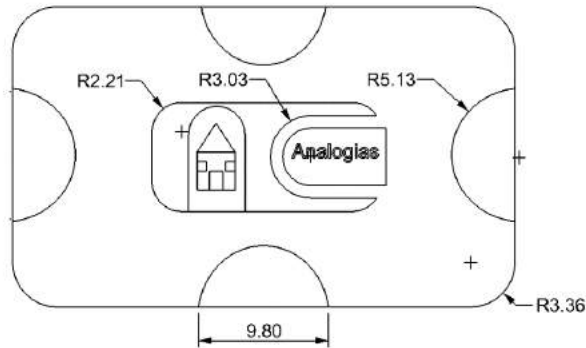

UNIVERSIDAD DE PAMPLONA

PROYECTO: APU'NA	PLANO:GENERAL	UNIDADES: CM	ESCALA: 1.1
PRESENTA: ALEJANDRO A. QUINTANA	ENTREGA A: CARLOS M. LUNA MALDONADO	NORMA:	
N. DE PLANO 1.	FECHA DE ENTREGA: 20 / 05 / 2021		



"Formando líderes para la construcción de un nuevo país en paz"

Universidad de Pamplona
 Pamplona - Norte de Santander - Colombia
 Tels: (7) 5685303 - 5685304 - 5685305 - Fax: 5682750

Figura 41.

Alternativa 2. (Resultado de la evolución de la idea 13)

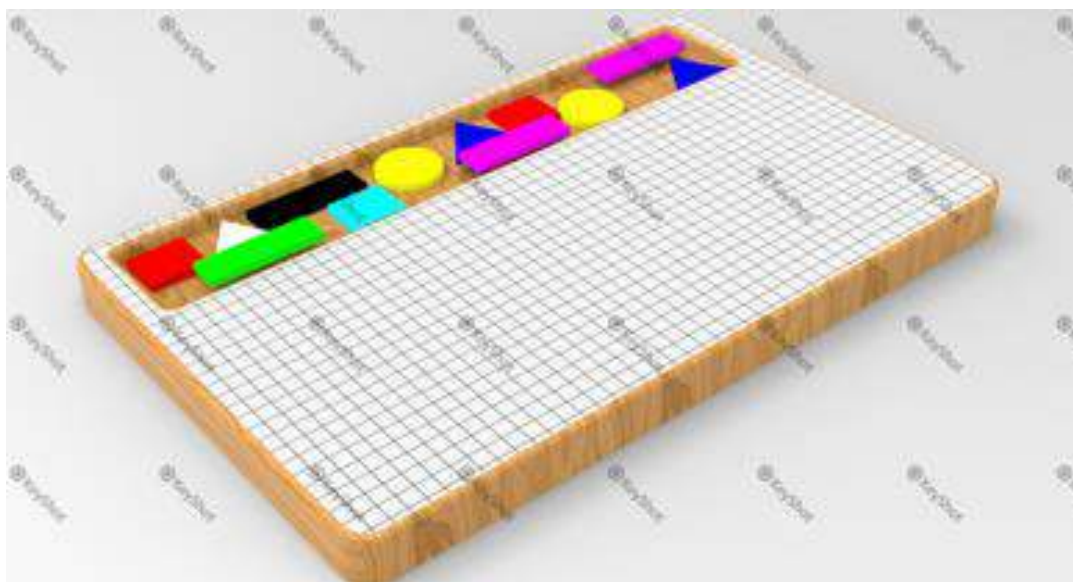

Descripción.

Este es un juego para promover el habla de los niños; el niño a través de figuras geométricas va a componer lo que observa en su contexto, sea un chivo que es habitual en su entorno o un cactus. Por otra parte, el juego tiene una interacción con la madre, ya que al niño componer le va permitir a su mamá tomar esos patrones que marca la figura dentro de la cuadrícula para incluirlas en sus artesanías.

Esta alternativa mantendrá una atención tanto del niño (a) que lo juegue, es importante aclarar que la concepción de la cultura Wayuu, parte también, desde lo abstracto y figuras geométricas, a partir de estos patrones juegan, componen y crean productos, en relación a su contexto.

Figura 42.

Niño interactuando con la alternativa 2



- *Detalle de agarre.*





ACREDITACIÓN INSTITUCIONAL
Avanzamos... ¡Es nuestro objetivo!

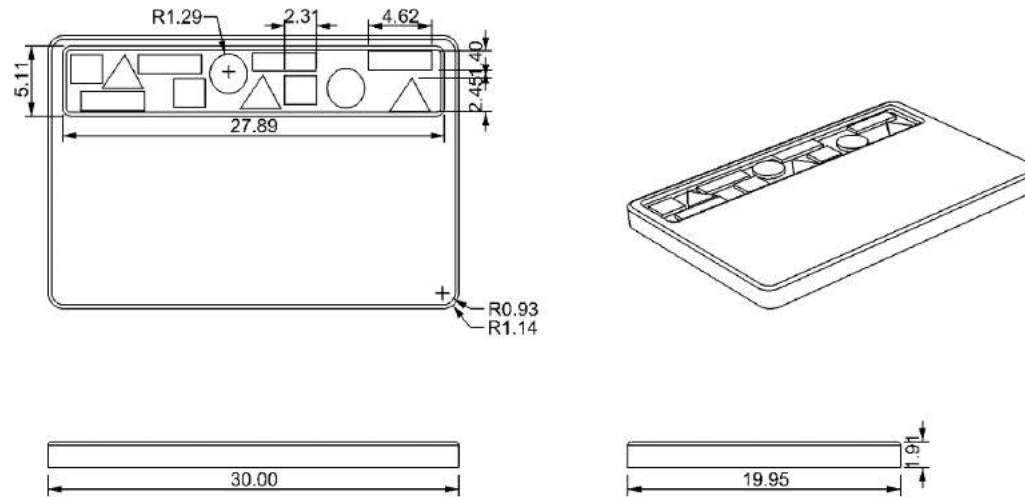

UNIVERSIDAD DE PAMPLONA

PROYECTO: APU'NA	PLANO:GENERAL	UNIDADES: CM	ESCALA: 1.1
PRESENTA: ALEJANDRO A. QUINTANA	ENTREGA A: CARLOS M. LUNA MALDONADO	NORMA:	
N. DE PLANO 1.	FECHA DE ENTREGA: 20 / 05 / 2021		



"Formando líderes para la construcción de un nuevo país en paz"

Universidad de Pamplona
 Pamplona - Norte de Santander - Colombia
 Tels: (7) 5685303 - 5685304 - 5685305 - Fax: 5682750

Figura 43.

Alternativa 3. (Resultado de la evolución de las ideas 4 y16)



Descripción.

Este es un juego que promueve la lectura a través de la conformación de piezas; consiste en elegir colores de un mismo tono, para construir una figura, así mismo a través de letras y silabas construye una palabra en lengua Wayuunaiki, de la figura que está conformando. Jugadores: máximo 3, mínimo 2.

Al igual que la anterior alternativa, esta integra la concepción de lo propio, cabe destacar que el niño Wayuu, es observador y en su día a día interactúa con su naturaleza; esto lo conducirá hacer uso constante de este juego, con motivación en sus espacios de desarrollo y crecimiento personal.

Figura 44.

Niños interactuando con la alternativa 3.



- *Detalle de agarre.*

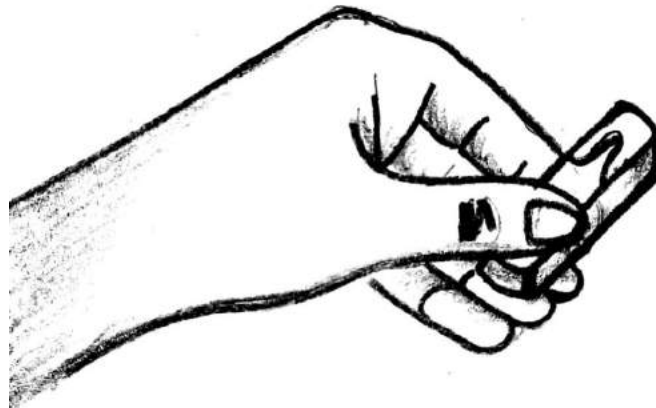



ACREDITACIÓN INSTITUCIONAL
Avanzamos... ¡Es nuestro objetivo!

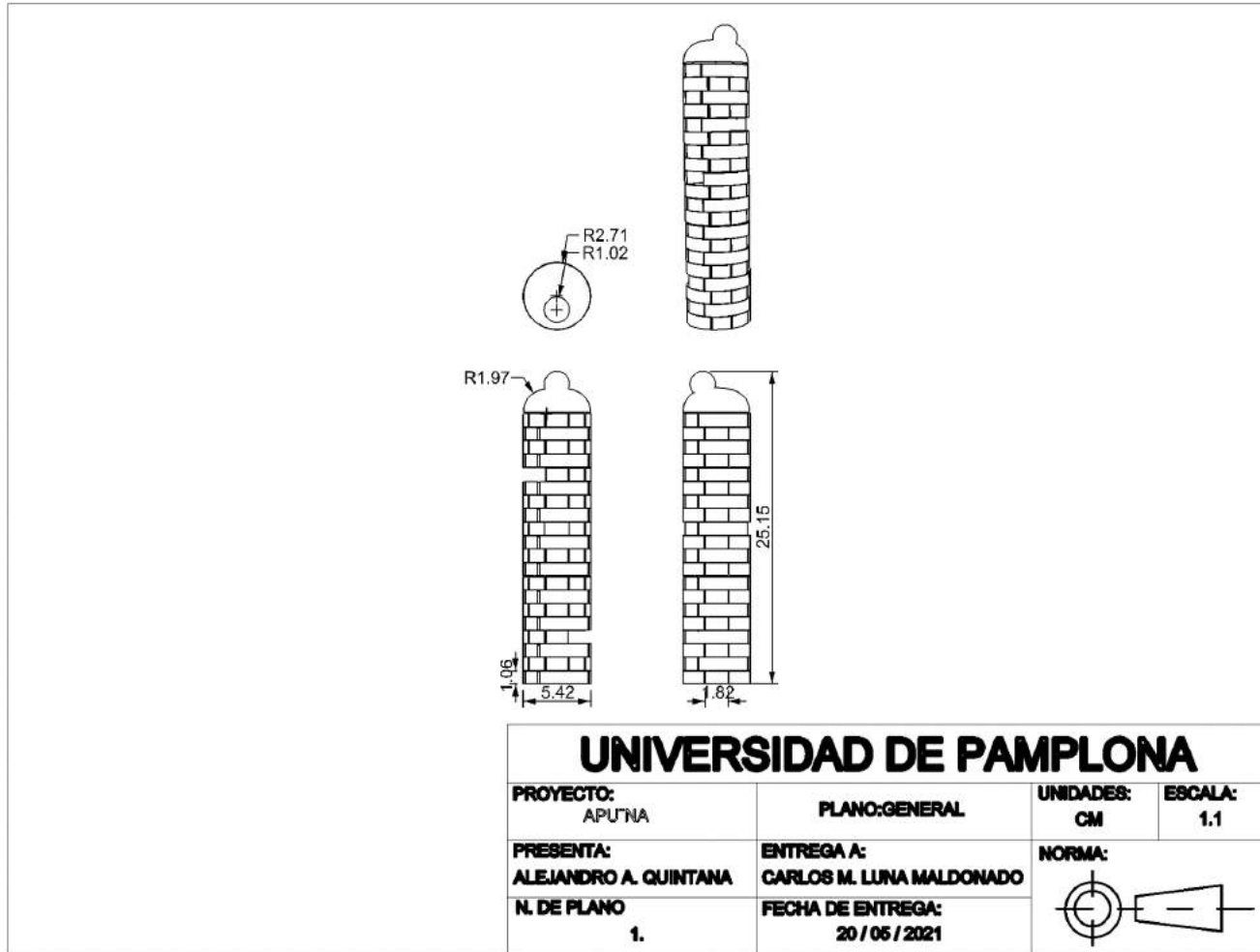

"Formando líderes para la construcción de un nuevo país en paz"

Universidad de Pamplona
 Pamplona - Norte de Santander - Colombia
 Tels: (7) 5685303 - 5685304 - 5685305 - Fax: 5682750

SC-CER96940

Figura 45.

Alternativa 4. (Resultado de la evolución de la idea 11)



Descripción.

Este es un juego que llevarán a cabo los niños teniendo en cuenta la palabra; una vez analizada la palabra van a conformarla sobre la misma, por ejemplo, sobre la palabra que está sobre la base de color verde, van a colocar fichas que tengan letras de ese tono hasta armarla nuevamente; el objetivo es que los niños que interactúen con él vayan conociendo la gramática de la lengua.

La palabra en la cultura Wayuu es considerada vital e importante, puesto que es la que permite comunicar y codificar su cosmovisión; lo anterior se consideró fundamental implementarlo porque motiva y responde a un tema cultural propio.

Figura 46.

Niñas interactuando con la alternativa 4.

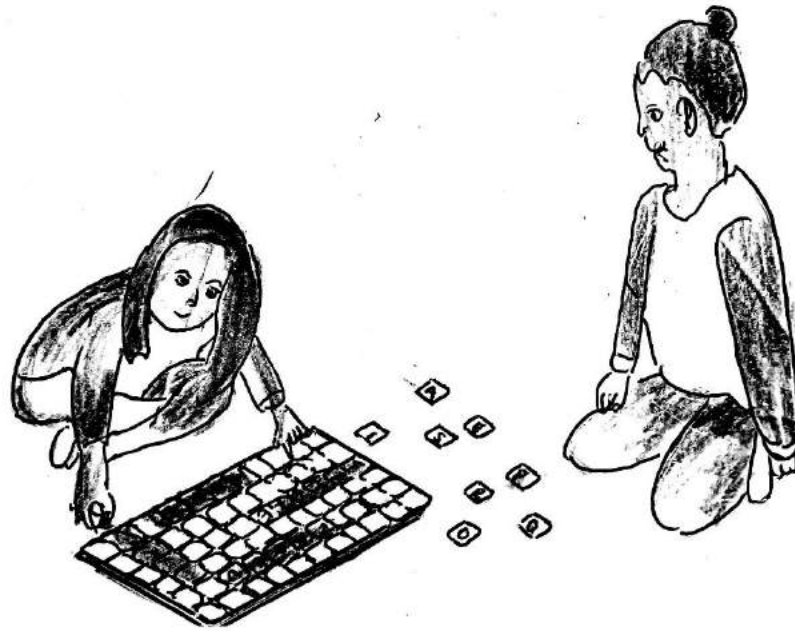

- *Detalle de agarre*

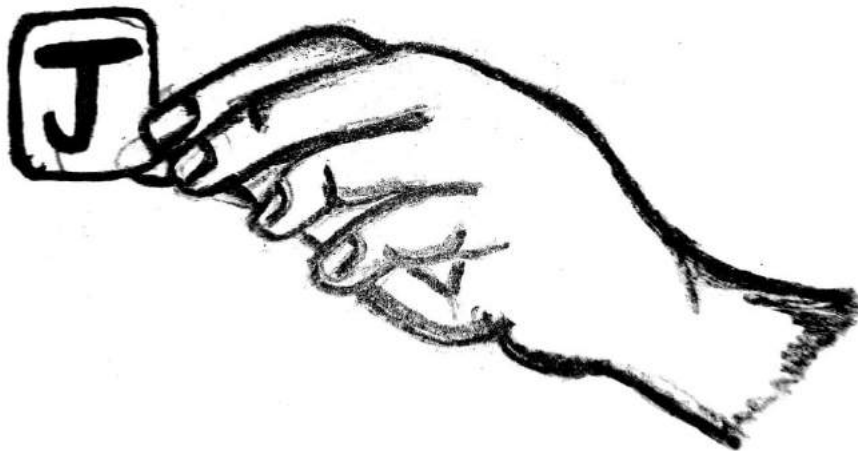



ACREDITACIÓN INSTITUCIONAL
Avanzamos... ¡Es nuestro objetivo!

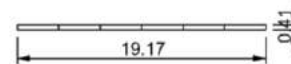
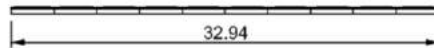
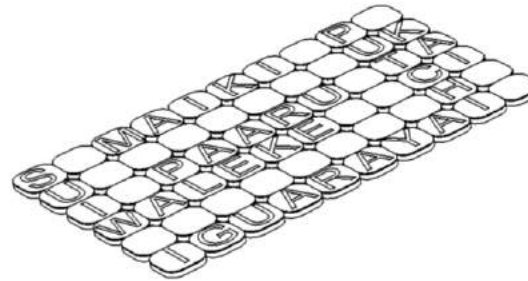

UNIVERSIDAD DE PAMPLONA

PROYECTO: APUTNA	PLANO:GENERAL	UNIDADES: CM	ESCALA: 1.1
PRESENTA: ALEJANDRO A. QUINTANA	ENTREGA A: CARLOS M. LUNA MALDONADO	NORMA:	
N. DE PLANO 1.	FECHA DE ENTREGA: 20 / 05 / 2021		



"Formando líderes para la construcción de un nuevo país en paz"

Universidad de Pamplona
 Pamplona - Norte de Santander - Colombia
 Tels: (7) 5685303 - 5685304 - 5685305 - Fax: 5682750

SC-CER96940



ACREDITACIÓN INSTITUCIONAL
Avanzamos... ¡Es nuestro objetivo!



Figura 47.

Alternativa 5. (Resultado de la evolución de la idea 7)



Descripción.

Esta alternativa parte de la necesidad que tienen los niños de expresarse, de rayar, de dibujar; el niño Wayuu imita todo lo que observa, y que mejor manera de que lo que expresen sobre esta propuesta.

Al niño (a) Wayuu, le motiva jugar con su naturaleza, puesto que, es lo que tiene a su alcance para divertirse; para ello, en este mismo sentido busca adquirir elementos naturales como palos y ramas para plasmar lo que desea y observa.



SC-CER96940



"Formando líderes para la construcción de un nuevo país en paz"

Universidad de Pamplona
Pamplona - Norte de Santander - Colombia
Tels: (7) 5685303 - 5685304 - 5685305 - Fax: 5682750



ACREDITACIÓN INSTITUCIONAL
Avanzamos... ¡Es nuestro objetivo!



Figura 48.

Niño interactuando con la alternativa 5.



- *Detalle de agarre.*





ACREDITACIÓN INSTITUCIONAL
Avanzamos... ¡Es nuestro objetivo!



SC-CER96940



"Formando líderes para la construcción de un nuevo país en paz"

Universidad de Pamplona
 Pamplona - Norte de Santander - Colombia
 Tels: (7) 5685303 - 5685304 - 5685305 - Fax: 5682750

Figura 49.

Alternativa 6. (Resultado de la evolución de la idea 2)

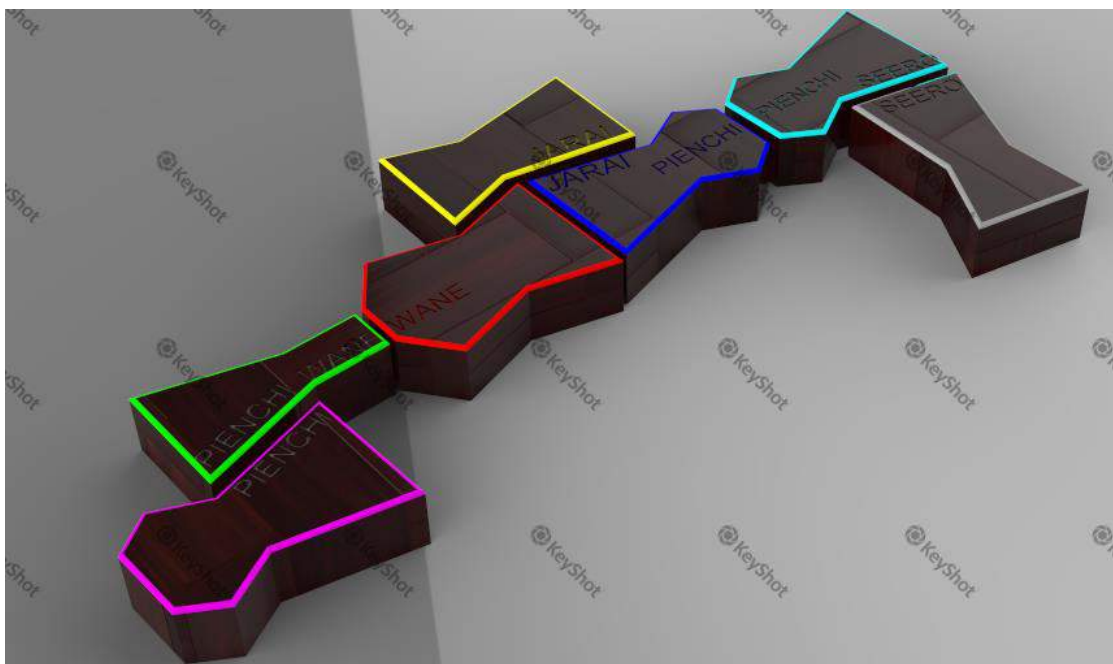

Descripción.

Esta es una alternativa inspirada en el juego del Dominó, con la diferencia de que esta se da en secuencia por los números escritos en Wayuunaiki; las formas de las piezas se inspiran en las huellas que dejan los caballos sobre la tierra. Al colocar un jugador una pieza, las siguientes pueden ir por cualquiera de sus lados.

Al igual que la alternativa 4, es muy importante el valor de la palabra; esta alternativa también busca la motivación a partir de formas (huellas), que los niños reconocen y relacionan en el andar por los caminos de su entorno.

Figura 50.

Niños interactuando con la alternativa 6.



- *Detalle de agarre.*





ACREDITACIÓN INSTITUCIONAL
Avanzamos... ¡Es nuestro objetivo!

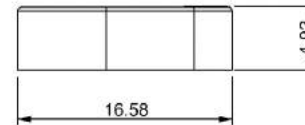
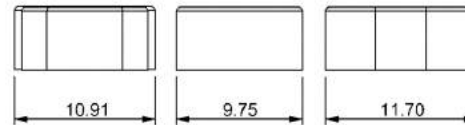
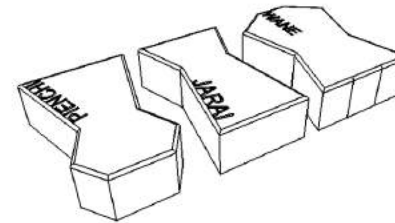
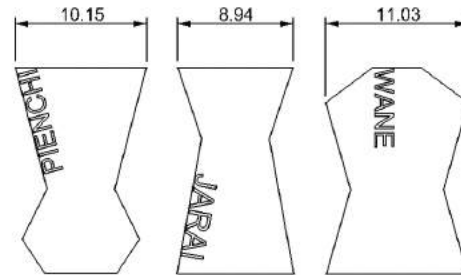

UNIVERSIDAD DE PAMPLONA

PROYECTO: APUTNA	PLANO:GENERAL	UNIDADES: CM	ESCALA: 1.1
PRESENTA: ALEJANDRO A. QUINTANA	ENTREGA A: CARLOS M. LUNA MALDONADO	NORMA:	
N. DE PLANO 1.	FECHA DE ENTREGA: 20 / 05 / 2021		



"Formando líderes para la construcción de un nuevo país en paz"

Universidad de Pamplona
 Pamplona - Norte de Santander - Colombia
 Tels: (7) 5685303 - 5685304 - 5685305 - Fax: 5682750



ACREDITACIÓN INSTITUCIONAL
Avanzamos... ¡Es nuestro objetivo!



Figura 51.

Alternativa 7. (Resultado de la evolución de la idea 10)



Descripción.

Teniendo en cuenta que la preservación de la lengua se da también a través de historias y mitos se propone esta alternativa. Es una cartilla en la que encontrarán historias contadas por los mayores, historias que los niños escucharán para construir historias propias por detrás de cada historia contada (encontrarán hojas en blanco anexas); una vez hayan construido, la anexarán de nuevo para que nuevos lectores tengan más historias que leer.

Para los Wayuu es de gran motivación las historias de los ancestros, debido a que, en estas se reflejan experiencias vividas; para los niños será un gran ejemplo en sus vidas, debido a que los motivará, a motivar a las siguientes generaciones.



SC-CER96940



"Formando líderes para la construcción de un nuevo país en paz"

Universidad de Pamplona
Pamplona - Norte de Santander - Colombia
Tels: (7) 5685303 - 5685304 - 5685305 - Fax: 5682750

Figura 52.

Niños interactuando con la alternativa 7.



- *Detalle de agarre.*



ACREDITACIÓN INSTITUCIONAL

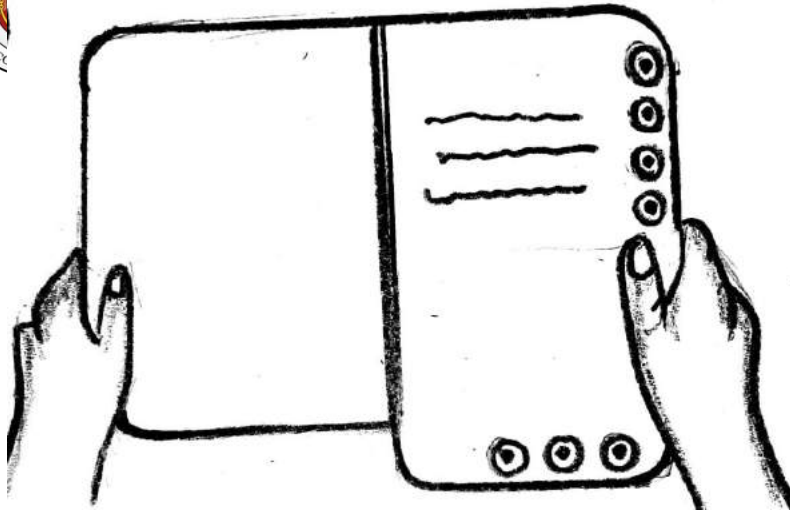

SC-CER96940



"Formando líderes para la construcción de un nuevo país en paz"

Universidad de Pamplona
Pamplona - Norte de Santander - Colombia
Tels: (7) 5685303 - 5685304 - 5685305 - Fax: 5682750



ACREDITACIÓN INSTITUCIONAL
Avanzamos... ¡Es nuestro objetivo!

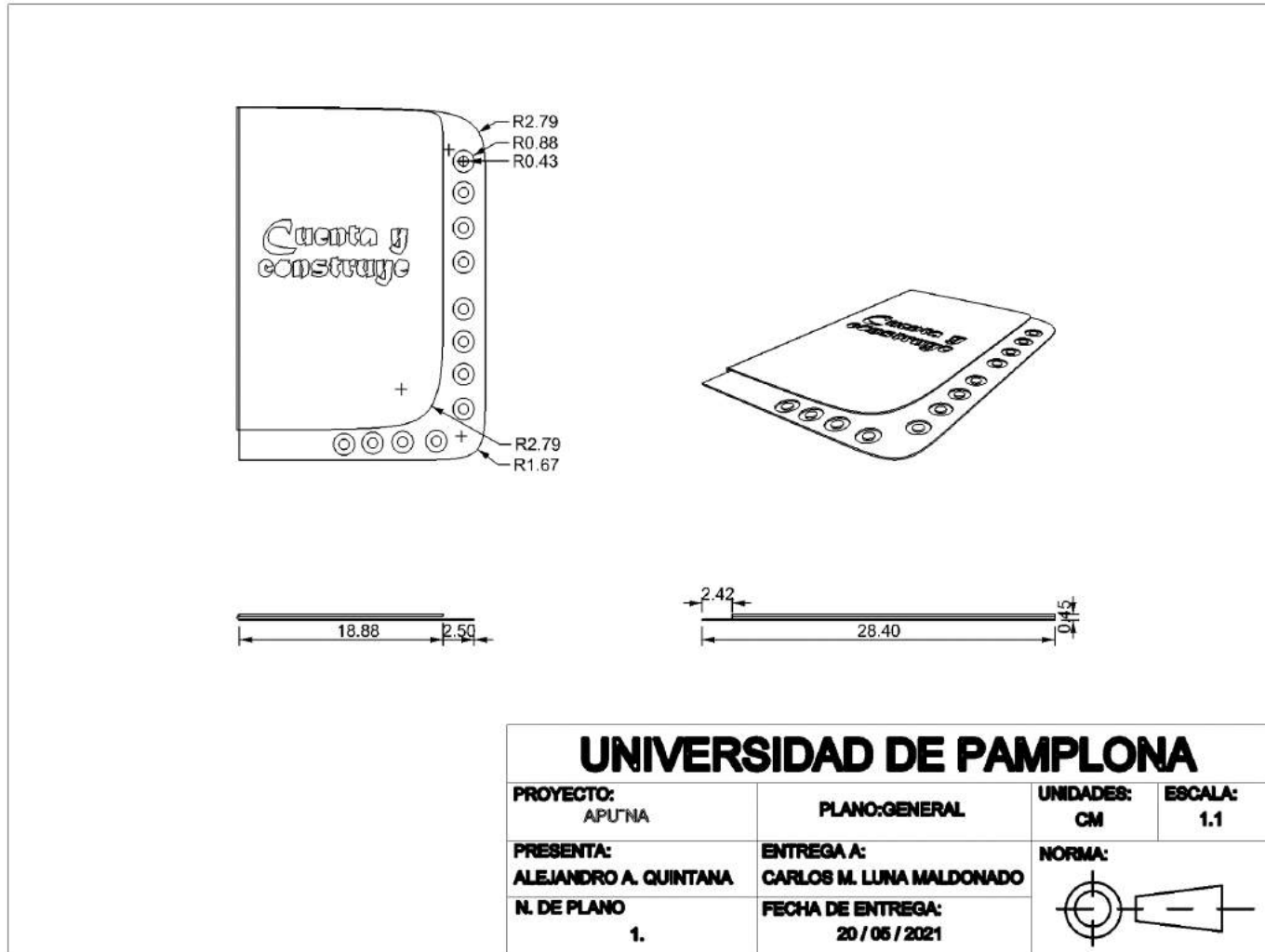

"Formando líderes para la construcción de un nuevo país en paz"

Universidad de Pamplona
 Pamplona - Norte de Santander - Colombia
 Tels: (7) 5685303 - 5685304 - 5685305 - Fax: 5682750



ACREDITACIÓN INSTITUCIONAL
Avanzamos... ¡Es nuestro objetivo!



Figura 53.

Alternativa 8. (Resultado de la evolución de la idea 10)



Descripción.

Este es un juego en el que se promueve la escucha por medio de sonidos; es un juego que tiene en cuenta las actividades diarias de los Wayuu, consiste en ir colocando una torre en el orificio por donde sale sonido, por ejemplo: pastoreo (se levanta el niño, va al corral y lo abre, cuenta los chivos, los saca, los lleva al jagüey). Este juego contiene 5 actividades (pastoreo-caza-tejer-sembrar-buscar leña).

Busca motivar a los niños (as) Wayuu, desde una fuente de energía, el cual describirá y emitirá por voz, actividades sujetas de su diario vivir en su entorno.



SC-CER96940



"Formando líderes para la construcción de un nuevo país en paz"

Universidad de Pamplona
Pamplona - Norte de Santander - Colombia
Tels: (7) 5685303 - 5685304 - 5685305 - Fax: 5682750

Figura 54.

Niñas interactuando con la alternativa 8



- *Detalle de agarre.*





ACREDITACIÓN INSTITUCIONAL
Avanzamos... ¡Es nuestro objetivo!

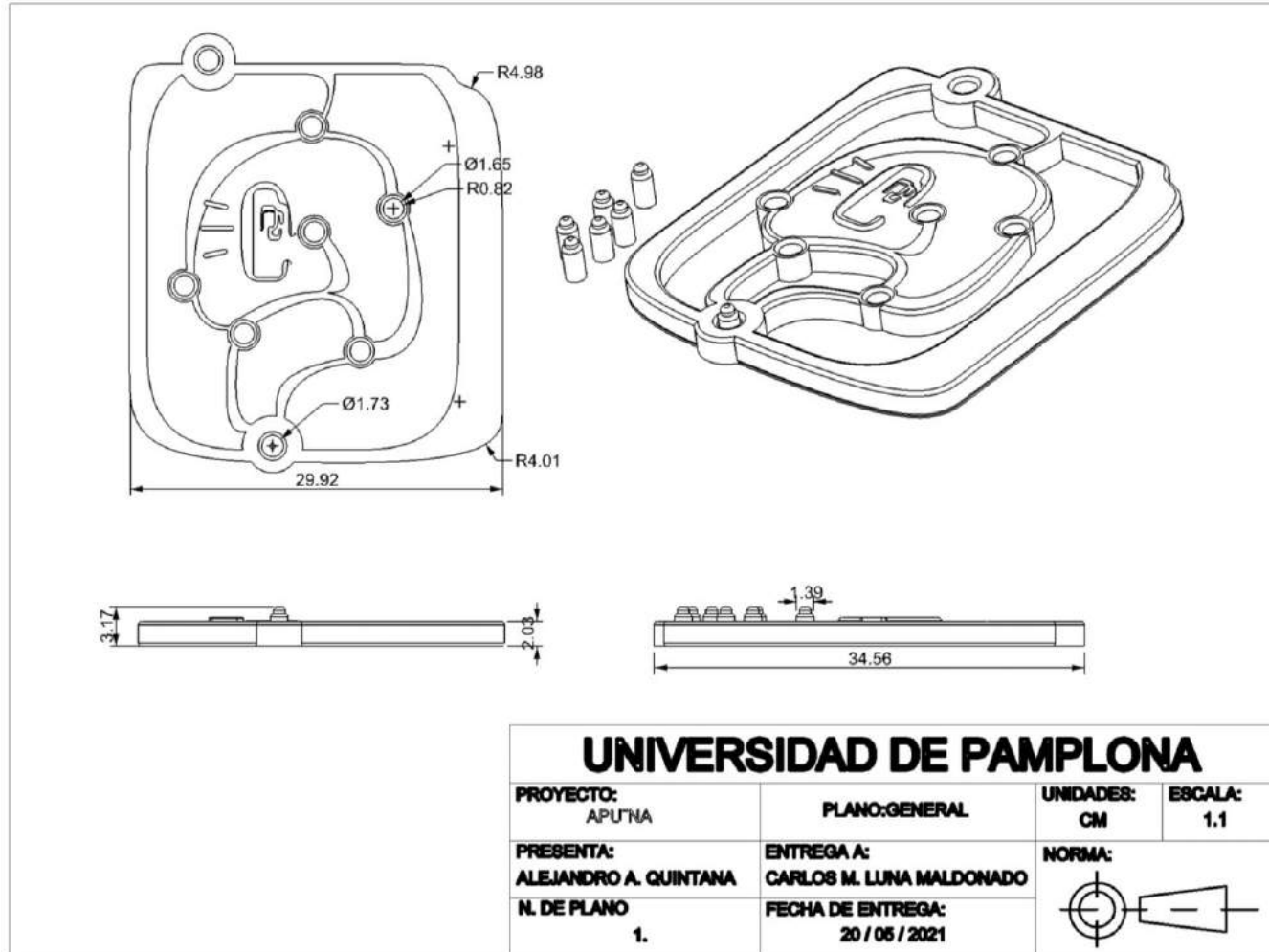

"Formando líderes para la construcción de un nuevo país en paz"

Universidad de Pamplona
 Pamplona - Norte de Santander - Colombia
 Tels: (7) 5685303 - 5685304 - 5685305 - Fax: 5682750

SC-CER96940

Figura 55.

Alternativa 9. (Resultado de la evolución de la idea 5)

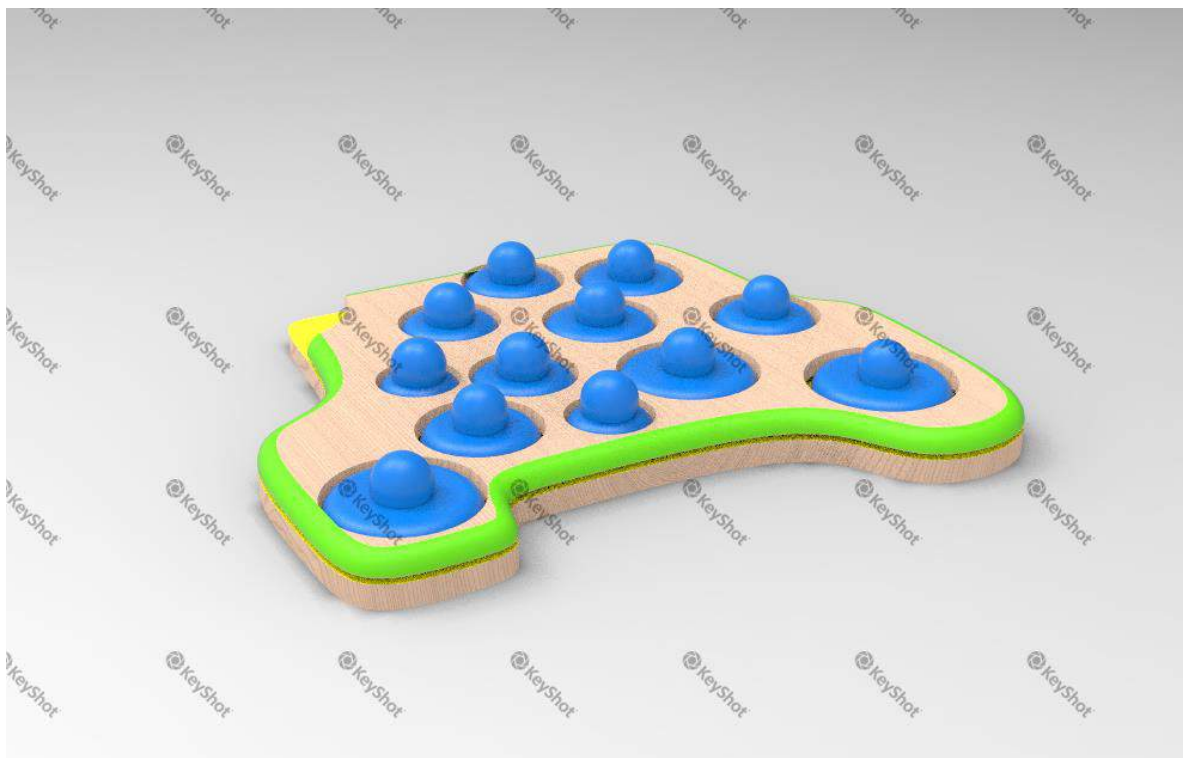

Descripción.

Este es un juego en el que se promueve la lectura por imagen; su finalidad es que el jugador descifre la imagen que hay en el interior del sólido, el jugador debe adivinarla sin tantos movimientos.

Busca la motivación a partir de iconografías Wayuu, como elementos artesanales, y sitios de concentración autóctonos, en los que el niño crece y se desarrolla.

Figura 56.

Niño interactuando con la alternativa 10.



- *Detalle de agarre.*

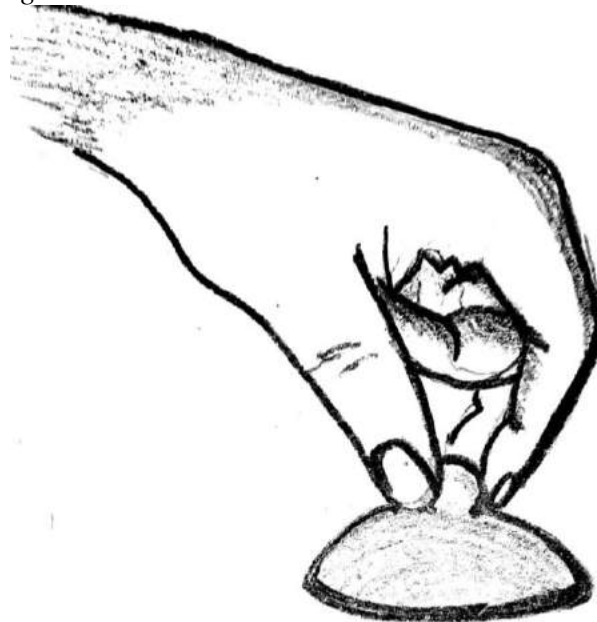

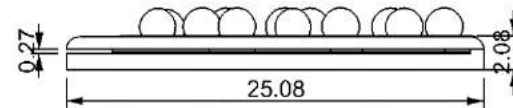
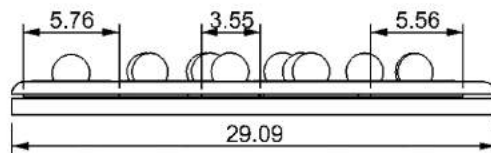
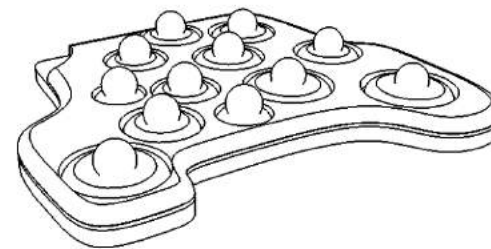
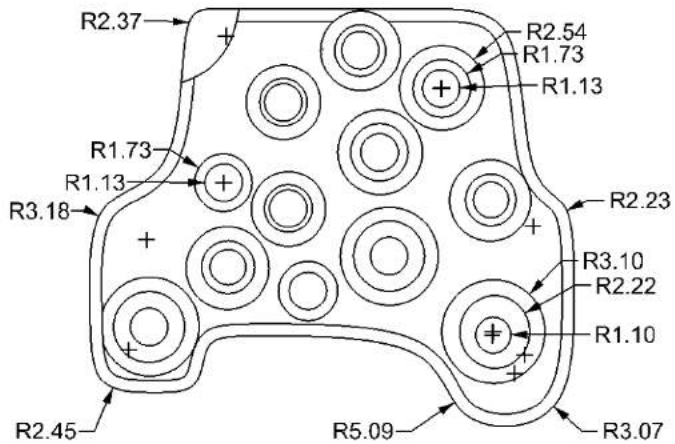

UNIVERSIDAD DE PAMPLONA

PROYECTO:
APU'NA

PLANO: GENERAL

UNIDADES:
CM

ESCALA:
1.1

PRESENTA:
ALEJANDRO A. QUINTANA

ENTREGA A:
CARLOS M. LUNA MALDONADO

NORMA:

N. DE PLANO
1.

FECHA DE ENTREGA:
20 / 05 / 2021

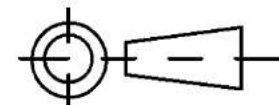



ACREDITACIÓN INSTITUCIONAL
Avanzamos... ¡Es nuestro objetivo!



Figura 57.

Alternativa 10. (Resultado de la evolución de la idea 11)



Descripción.

Este es un juego que parte de una ficha que lleva con ella impresa un elemento fundamental y significativo para la cultura; esta ficha estará sobre un tablero y alrededor de ella letras que conformarán teniendo en cuenta la figura; el jugador debe arrastrar hacia ella las letras hasta componer el nombre del elemento. (15 elementos de su naturaleza; letras de la A la Z).

Busca motivar desde figuras naturales del contexto, así mismo a partir de la conformación de palabras sobre un tablero, por medio fichas individuales, en el que se encuentran letras.



SC-CER96940



"Formando líderes para la construcción de un nuevo país en paz"

Universidad de Pamplona
Pamplona - Norte de Santander - Colombia
Tels: (7) 5685303 - 5685304 - 5685305 - Fax: 5682750

Figura 58.

Madre e hijo interactuando con la alternativa 11.



- *Detalle de agarre.*

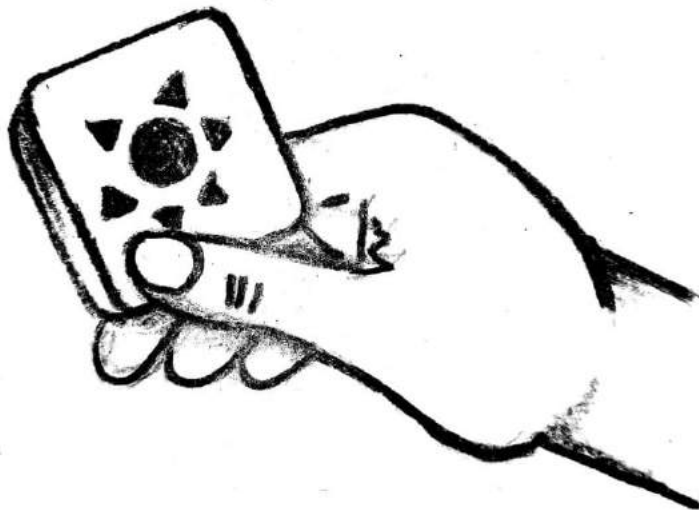



ACREDITACIÓN INSTITUCIONAL
Avanzamos... ¡Es nuestro objetivo!

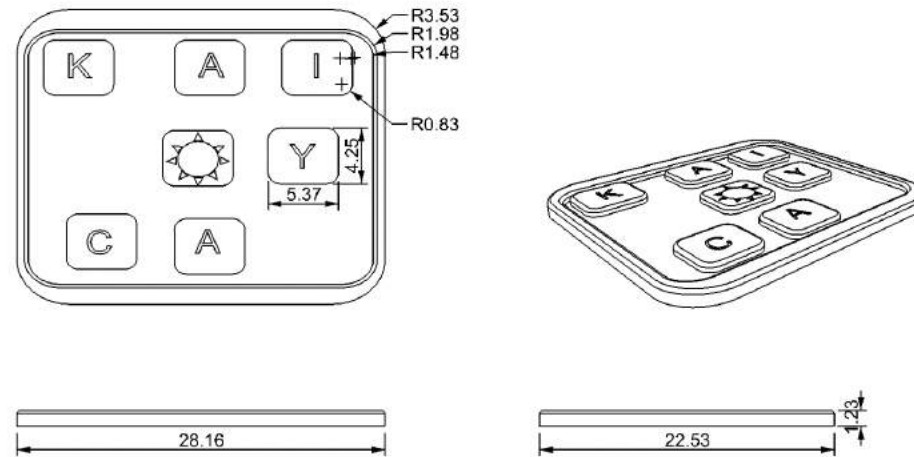

UNIVERSIDAD DE PAMPLONA

PROYECTO: APU'NA	PLANO: GENERAL	UNIDADES: CM	ESCALA: 1.1
PRESENTA: ALEJANDRO A. QUINTANA	ENTREGA A: CARLOS M. LUNA MALDONADO	NORMA:	
N. DE PLANO 1.	FECHA DE ENTREGA: 20 / 06 / 2021		



SC-CER96940



"Formando líderes para la construcción de un nuevo país en paz"

Universidad de Pamplona
 Pamplona - Norte de Santander - Colombia
 Tels: (7) 5685303 - 5685304 - 5685305 - Fax: 5682750



ACREDITACIÓN INSTITUCIONAL
Avanzamos... ¡Es nuestro objetivo!



2.6. Valoración y selección de alternativas.

En las siguientes matrices se evaluarán las alternativas de la evolución de las ideas, teniendo en cuenta las condiciones específicas del diseño.

Para la selección de alternativas se determinó realizar una matriz por cada habilidad comunicativa, puesto que son habilidades distintas, y de este modo no se podría medir en conjunto todas, aunque sean complementarias, debido a que son distintas fases.

El método escogido para la selección de ideas fue el método Datum. La elección estuvo, basada en que este es un método que permite la evaluación flexible; unido a esto también permite introducir criterios de evaluación.

- 1 No cumple.
- 2 Cumple medianamente.
- 3 Cumple.

Criterios según las condiciones específicas del diseño.

Criterio 1:

- 3. Deberá considerar materiales de fácil consecución en el mercado.
- 2. Considera solo un 50% de material de fácil consecución.
- 1. No considera ningún material dentro del mercado.



SC-CER96940



"Formando líderes para la construcción de un nuevo país en paz"

Universidad de Pamplona
Pamplona - Norte de Santander - Colombia
Tels: (7) 5685303 - 5685304 - 5685305 - Fax: 5682750



ACREDITACIÓN INSTITUCIONAL
Avanzamos... ¡Es nuestro objetivo!



Criterio 2:

- 3. El material no tiene componentes tóxicos
- 2. El material tiene un 30% de toxicidad.
- 1. El material es completamente toxico.

Criterio 3.

- 3. No causa riesgos al usuario.
- 2. Tiene un 15 % de probabilidad de causar riesgos al usuario.
- Tiene un 30 % de probabilidad de causar riesgos al usuario.

Criterio 4.

- 3. El producto tiene una estrecha relación entre sus partes.
- 2. El producto tiene un 50% de relación entre sus partes.
- El producto no tiene relación entre sus partes.

Criterio 5.

- 3. Refleja colores primarios y cálidos en su composición.
- 2. Refleja solo colores cálidos.
- Refleja solo dos colores dentro del grupo de colores primario.

Criterio 6.

- 3. Permite el crecimiento y el aprendizaje de los niños (as) Wayuu, en cuanto a su lengua.



SC-CER96940



"Formando líderes para la construcción de un nuevo país en paz"

Universidad de Pamplona
Pamplona - Norte de Santander - Colombia
Tels: (7) 5685303 - 5685304 - 5685305 - Fax: 5682750



ACREDITACIÓN INSTITUCIONAL
Avanzamos... ¡Es nuestro objetivo!



- 2. Permite solo un 50% en cuanto el crecimiento y el aprendizaje de los niños (as) Wayuu, en cuanto a su lengua.
- 1. No permite el crecimiento y el aprendizaje de los niños (as) Wayuu, en cuanto a su lengua.

Criterio 7.

- 3. Aporta al proceso por descubrimiento.
- 2 Aporta al proceso por descubrimiento solo un 30%.
- 1. No aporta al proceso por descubrimiento.

Criterio 8.

- 3. Permite la construcción de figuras autóctonas del pueblo Wayuu.
- 2. Permite solo un 30% de la construcción de figuras autóctonas del pueblo Wayuu.
- 1. Permite solo un 5% de la construcción de figuras autóctonas del pueblo Wayuu.

Criterio 9.

- 3. Conceptualmente se asemeja al contexto de la cultura Wayuu.
- 2. Se asemeja conceptualmente, un 50% al contexto de la cultura Wayuu.
- 1. No se asemeja conceptualmente al contexto de la cultura Wayuu.

Criterio 10.

- 3. Considera los lineamientos de un tipo de juego de mesa constructivo.
-



SC-CER96940



"Formando líderes para la construcción de un nuevo país en paz"

Universidad de Pamplona
Pamplona - Norte de Santander - Colombia
Tels: (7) 5685303 - 5685304 - 5685305 - Fax: 5682750



ACREDITACIÓN INSTITUCIONAL
Avanzamos... ¡Es nuestro objetivo!



- 2. Considera solo un 50%, los lineamientos de un tipo de juego de mesa constructivo.
- 1. No considera los lineamientos de un tipo de juego de mesa constructivo.

Criterio 11:

- 3. Interactúa, entre 2 y 4 niños.
- 2. Interactúa, entre 2 y 3 niños.
- 1. Interactúa solo con 1 niño.

Criterio 12.

- 3. Promueve el habla, la escucha, la lectura y la escritura.
- 2. Promueve el habla y la lectura.
- 1. Promueve la escucha y la escritura.

Criterio 13.

- 3. Integra letras, sílabas y palabras.
- 2. Integra letras y sílabas.
- 1. Integra solo letras.

Criterio 14.

- 3. Permite a los niños (as), expresar lo que observan en su contexto.
- 2. Permite solo un 50% de que los niños (as) se puedan expresar.
- 1. No permite a los niños (as) expresarse, en cuanto a lo que observan.



SC-CER96940





"Formando líderes para la construcción de un nuevo país en paz"

Universidad de Pamplona
Pamplona - Norte de Santander - Colombia
Tels: (7) 5685303 - 5685304 - 5685305 - Fax: 5682750

Tabla 3.

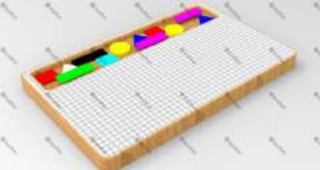
Matriz de selección de alternativa, habla.

MATRIZ DE SELECCIÓN DE ALTERNATIVAS-HABLA	A1	A2
CRITERIO		
C.E.1. Deberá considerarse materiales de fácil consecución en el mercado.	3	3
C.E.2. Su material no debe de componerse de componentes tóxicos.	3	3
C.E.3. No debe causar riesgos al usuario.	3	3
C.E.4. Debe tener una estrecha relación entre sus partes.	3	3



C.E.5. Debe tener colores primarios y cálidos (para la cultura Wayuu, los primarios representan los elementos naturales sol, mar; los cálidos representan la naturaleza y su hábitat).	3	2
C.E.6. Debe permitir el crecimiento y el aprendizaje de los niños (as) Wayuu, en cuanto a su lengua.	3	2
C.E.7. Debe aportar al proceso por descubrimiento.	3	3
C.E.8. Debe permitir la construcción de figuras autóctonas del pueblo Wayuu.	1	1
C.E.9. Debe asemejarse conceptualmente a su contexto.	3	2
C.E.10. Debe considerarse un tipo de juego de mesa constructivo.	3	3





C.E.11. Debe interactuar entre un grupo de niños, exactamente de 2 a 4 jugadores.	1	3
C.E.12. Debe promover las habilidades comunicativas (habla, escucha, lectura, escritura).	1	2
C.E.13. Debe integrar la gramática Wayuu, en letras, silabas y palabras.	1	1
C.E.14. Debe permitirles a los niños, expresar lo que observan en su contexto.	3	2
Total:	34	33

Nota: Aunque una tenga mayor puntaje que la otra, las dos cumplen en la habilidad; es importante destacar que las dos alternativas tienen características similares y pueden adaptarse a la realidad del niño, y desarrollar su habla correctamente.





Tabla 4.

Matriz de selección de alternativa, escucha

MATRIZ DE SELECCIÓN DE ALTERNATIVAS-ESCUCHA	A1	A2
	CRITERIO	
C.E.1. Deberá considerarse materiales de fácil consecución en el mercado.	3	3
C.E.2. Su material no debe de componerse de componentes tóxicos.	2	3
C.E.3. No debe causar riesgos al usuario.	2	3
C.E.4. Debe tener una estrecha relación entre sus partes.	2	2



C.E.5. Debe tener colores primarios y cálidos (para la cultura Wayuu, los primarios representan los elementos naturales sol, mar; los cálidos representan la naturaleza y su hábitat).	2	2
C.E.6. Debe permitir el crecimiento y el aprendizaje de los niños (as) Wayuu, en cuanto a su lengua.	3	3
C.E.7. Debe aportar al proceso por descubrimiento.	2	1
C.E.8. Debe permitir la construcción de figuras autóctonas del pueblo Wayuu.	1	1
C.E.9. Debe asemejarse conceptualmente a su contexto.	2	1
C.E.10. Debe considerarse un tipo de juego de mesa constructivo.	3	1





ACREDITACIÓN INSTITUCIONAL
Avanzamos... ¡Es nuestro objetivo!



C.E.11. Debe interactuar entre un grupo de niños, exactamente de 2 a 4 jugadores.	3	3
C.E.12. Debe promover las habilidades comunicativas (habla, escucha, lectura, escritura).	2	3
C.E.13. Debe integrar la gramática Wayuu, en letras, silabas y palabras.	1	1
C.E.14. Debe permitirles a los niños, expresar lo que observan en su contexto.	1	3
Total:	27	30

Nota: Pueden llevarse a cabo las dos alternativas, aunque una supere la otra por dos puntos, debido a que comparten características formales y funcionales, similares en su finalidad.



SC-CER96940



"Formando líderes para la construcción de un nuevo país en paz"

Universidad de Pamplona
 Pamplona - Norte de Santander - Colombia
 Tels: (7) 5685303 - 5685304 - 5685305 - Fax: 5682750

Tabla 5.

Matriz de selección de alternativas, lectura.

MATRIZ DE SELECCIÓN DE ALTERNATIVAS-LECTURA	A1	A2
CRITERIO		
C.E.1. Deberá considerarse materiales de fácil consecución en el mercado.	3	3
C.E.2. Su material no debe de componerse de componentes tóxicos.	3	3
C.E.3. No debe causar riesgos al usuario.	3	3
C.E.4. Debe tener una estrecha relación entre sus partes.	3	3



C.E.5. Debe tener colores primarios y cálidos (para la cultura Wayuu, los primarios representan los elementos naturales sol, mar; los cálidos representan la naturaleza y su hábitat).	3	3
C.E.6. Debe permitir el crecimiento y el aprendizaje de los niños (as) Wayuu, en cuanto a su lengua.	3	2
C.E.7. Debe aportar al proceso por descubrimiento.	3	3
C.E.8. Debe permitir la construcción de figuras autóctonas del pueblo Wayuu.	3	1
C.E.9. Debe asemejarse conceptualmente a su contexto.	3	2
C.E.10. Debe considerarse un tipo de juego de mesa constructivo.	3	3



SC-CER96940



"Formando líderes para la construcción de un nuevo país en paz"

Universidad de Pamplona
 Pamplona - Norte de Santander - Colombia
 Tels: (7) 5685303 - 5685304 - 5685305 - Fax: 5682750



C.E.11. Debe interactuar entre un grupo de niños, exactamente de 2 a 4 jugadores.	3	1
C.E.12. Debe promover las habilidades comunicativas (habla, escucha, lectura, escritura).	3	2
C.E.13. Debe integrar la gramática Wayuu, en letras, silabas y palabras.	3	1
C.E.14. Debe permitirles a los niños, expresar lo que observan en su contexto.	1	1
Total:	40	31

Nota: Al igual que la evaluación anterior se pueden complementar tomando características, ya sean estructurales y funcionales, para así lograr tener una combinación de sus partes, sin dejar a un lado aspectos importantes.



Tabla 6.

Matriz de selección de alternativa, escritura.

MATRIZ DE SELECCIÓN DE ALTERNATIVAS DE ESCRITURA	A1	A2	A3
	CRITERIO		
C.E.1. Deberá considerarse materiales de fácil consecución en el mercado.	3	3	3
C.E.2. Su material no debe de componerse de componentes tóxicos.	3	3	3
C.E.3. No debe causar riesgos al usuario.	3	3	2
C.E.4. Debe tener una estrecha relación entre sus partes.	3	3	3



ACREDITACIÓN INSTITUCIONAL

Avanzamos... ¡Es nuestro objetivo!



C.E.5. Debe tener colores primarios y cálidos (para la cultura Wayuu, los primarios representan los elementos naturales sol, mar; los cálidos representan la naturaleza y su hábitat).	2	1	3
C.E.6. Debe permitir el crecimiento y el aprendizaje de los niños (as) Wayuu, en cuanto a su lengua.	3	3	3
C.E.7. Debe aportar al proceso por descubrimiento.	3	2	2
C.E.8. Debe permitir la construcción de figuras autóctonas del pueblo Wayuu.	1	1	1
C.E.9. Debe asemejarse conceptualmente a su contexto.	1	2	1
C.E.10. Debe considerarse un tipo de juego de mesa constructivo.	3	3	3



SC-CER96940



"Formando líderes para la construcción de un nuevo país en paz"

Universidad de Pamplona
Pamplona - Norte de Santander - Colombia
Tels: (7) 5685303 - 5685304 - 5685305 - Fax: 5682750



ACREDITACIÓN INSTITUCIONAL
Avanzamos... ¡Es nuestro objetivo!



C.E.11. Debe interactuar entre un grupo de niños, exactamente de 2 a 4 jugadores.	1	2	2
C.E.12. Debe promover las habilidades comunicativas (habla, escucha, lectura, escritura).	2	2	2
C.E.13. Debe integrar la gramática Wayuu, en letras, silabas y palabras.	3	3	3
C.E.14. Debe permitirles a los niños, expresar lo que observan en su contexto.	2	1	1
Total:	33	32	32

Nota: Se observan puntajes totales semejantes en las tres alternativas, pero solo una cumple con la mayoría de criterios específicos estipulados para la habilidad; las tres se complementan, ya que pueden darse en ellas, procesos cognitivos, tales como: la observación, la relación y la manipulación dentro de un contexto familiar y educativo.



SC-CER96940



"Formando líderes para la construcción de un nuevo país en paz"

Universidad de Pamplona
 Pamplona - Norte de Santander - Colombia
 Tels: (7) 5685303 - 5685304 - 5685305 - Fax: 5682750



ACREDITACIÓN INSTITUCIONAL
Avanzamos... ¡Es nuestro objetivo!



2.6.1. Conclusiones generales de la selección de alternativas:

Dentro este proceso de medición de las propuestas se tuvo en cuenta principalmente la lúdica como herramienta de aprendizaje para la enseñanza de los niños (as) Wayuu, puesto que, a través de la lúdica, como algunos autores lo han señalado, los niños (as) apropian mucho más su lengua, sus saberes y cosmovisión cultural propia.

Para la definición de la propuesta a trabajar se tendrá en cuenta una que englobe las cuatro habilidades comunicativas, y así mismo las condiciones tanto generales, como específicas del diseño; dentro de este criterio se determina que la (A1) de la matriz de lectura, cumple con todas las condiciones, ya que dentro de su objetivo principalmente, tiene como finalidad la enseñanza y revitalización de la lengua, dentro de un entorno contextualizado.

Se tiene en cuenta lo propio, ya que, a través de ello, la cultura adquiere sus conocimientos con mayor eficacia; por otra parte, engloba toda su naturaleza y su razón de ser.



SC-CER96940



"Formando líderes para la construcción de un nuevo país en paz"

Universidad de Pamplona
Pamplona - Norte de Santander - Colombia
Tels: (7) 5685303 - 5685304 - 5685305 - Fax: 5682750



ACREDITACIÓN INSTITUCIONAL
Avanzamos... ¡Es nuestro objetivo!



Definición de la propuesta final Apuna.

El nombre Apuna nace, teniendo en cuenta los niños, puesto que, se considera que son las semillas que deben sembrarse para el fortalecimiento de las lenguas, en este caso el de la cultura Wayuu, “Wayuunaiki”.

Apuna en Wayuunaiki, significa “siembra”; se toma esta palabra para representar y darle nombre al producto que va interactuar con los niños de la comunidad Wayuu.

Se toma como conceptos patrones culturales naturales, representativos de la cultura, como el cactus y las viviendas Wayuu, estos elementos fueron importante tomarlos para el desarrollo de la propuesta, debido a que representa principalmente su entorno; del cactus proviene el yotojoroy, (material en que son fabricadas las casas Wayuu); en relación al material se unifican y se construyen las viviendas en un 100%. Estos dos elementos significativos y fundamentales se relacionan entre sí para realzar su identidad cultural dentro su contexto.



SC-CER96940



“Formando líderes para la construcción de un nuevo país en paz”

Universidad de Pamplona
Pamplona - Norte de Santander - Colombia
Tels: (7) 5685303 - 5685304 - 5685305 - Fax: 5682750



ACREDITACIÓN INSTITUCIONAL
Avanzamos... ¡Es nuestro objetivo!



Figura 58.



2.8. Detalles de la propuesta final Apuna.

Para los detalles finales se tiene en cuenta la forma que debe dar el producto, para ser apreciado y entendido por los niños (as) Wayuu. Se tiene en cuenta los elementos de gran valor y significado para fortalecer y revitalizar su lengua, desde lo propio.

Lo jugarán niños entre los 6 y 7 años de edad, que se encuentran en la etapa de aprendizaje de lectura; el juego intervendrá en los espacios y sistemas en los que se encuentra inmerso los niños (as), (Hogar, comunidad, Institución), es un juego en el cual los niños explorarán su contexto por medio de fichas que le permitirán armar elementos significativos y fundamentales de su mundo étnico.



SC-CER96940



"Formando líderes para la construcción de un nuevo país en paz"

Universidad de Pamplona
Pamplona - Norte de Santander - Colombia
Tels: (7) 5685303 - 5685304 - 5685305 - Fax: 5682750



ACREDITACIÓN INSTITUCIONAL
Avanzamos... ¡Es nuestro objetivo!



Instrucciones del juego Apuna:

1. Se ubicará a los participantes frente al juego (máximo 3, mínimo 2).
2. Una vez se encuentren los participantes frente al juego, comenzarán la elección de un color de la torre, cada uno diferente.
3. Una vez tengan 3 fichas de un mismo color, las unirán y descubrirán dos figuras.
4. Sobre cada una de las fichas, encontrarán letras y sílabas; al estar descubiertas las figuras aparecerá en Wayuunaiki su nombre.
5. Los participantes en juego deberán saber elegir las fichas con precaución; para mantener en pie la torre, de no ser así, la torre caerá antes de que todos descubran lo que guarda en el interior de las fichas.
6. El participante que más logre unir palabras, será el ganador de la estación Apuna.

Figura 59.

2.8. Detalles de la propuesta final Apuna.

Propuesta final, detalles de la estructura.



SC-CER96940



"Formando líderes para la construcción de un nuevo país en paz"

Universidad de Pamplona
Pamplona - Norte de Santander - Colombia
Tels: (7) 5685303 - 5685304 - 5685305 - Fax: 5682750



ACREDITACIÓN INSTITUCIONAL

Avanzamos... ¡Es nuestro objetivo!



Nota: El juego apuna constará de 20 estaciones, cada estación estará conformada por tres fichas como la que muestra la siguiente figura, (Ver figura 61)



SC-CER96940



"Formando líderes para la construcción de un nuevo país en paz"

Universidad de Pamplona
Pamplona - Norte de Santander - Colombia
Tels: (7) 5685303 - 5685304 - 5685305 - Fax: 5682750



ACREDITACIÓN INSTITUCIONAL
Avanzamos... ¡Es nuestro objetivo!



Figura 60.

Detalles de la propuesta final.



Nota: Ejemplo de figura significativa del contexto cultural Wayuu, con su nombre en Wayuunaiki.

Figura 61

Detalle de la estructura y de sus piezas.

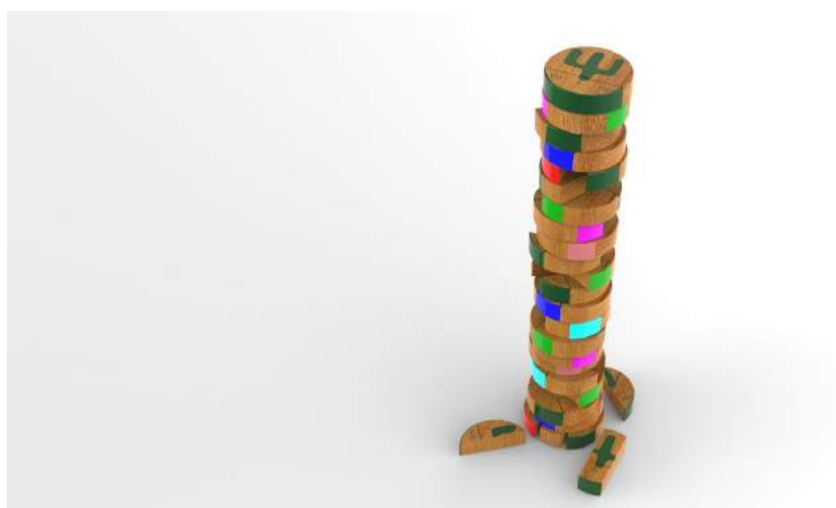

SC-CER96940



"Formando líderes para la construcción de un nuevo país en paz"

Universidad de Pamplona
Pamplona - Norte de Santander - Colombia
Tels: (7) 5685303 - 5685304 - 5685305 - Fax: 5682750



Tabla 7.

Elementos fundamentales de gran significado para la cultura Wayuu tenidos en cuenta desde la percepción de las docentes.

Sitios de concentración autóctonos	Acciones, actividades	Elementos naturales
Aa-ma-ka: cementerio L-um-a: henrramada La-a-ka: Jaguey Kos-ina-pia: cocina Ku-laa-la: corral Mi-ic-hi: casa	An-n-na: tejer Alichajaa: ordeñar Oyo-nna-jaa: bailar Aru-le-eja: pastorear	A-iru-u: horqueta Wu-un-u: árbol Yo-s-uu: cardón K-a-i: sol As-e-ma: leña Jam-uc-hee: tuna Ka-s-hi: luna S-ik-i: fuego
Elementos artesanales	Animales	Alimentos
S-u-i: chinchorro Wai-ri-ina: guaireñas. Ka-tto-ui: mochila. U-wo-n: sombrero A-k-a: instrumento	An-ne-ru: Oveja A-m-a: Caballo At-pan-na: Conejo Wa-lek-ee: Araña Pu-lii-ki: burro Ka-li-na: gallina	Kal-apa-asu: patilla Ma-ii-ki: maíz Pit-shu-shi: frijol Wu-i-ru: ahuyama
Objetos autóctonos	Personajes icónicos	
Pa-a-ru: pala Cha-jaru-uta: machete Ja-ar-u: pocillo Ji-k-uu: ico Am-uc-hi: múcura	Maj-ay-ulu: señorita Ou-ts-hi: curandera Put-ch-ipu: palabrero	



ACREDITACIÓN INSTITUCIONAL

Avanzamos... ¡Es nuestro objetivo!



Nota: el juego Apuna estará conformado por 40 figuras, cada estación conformara dos figuras, en sus dos caras; en relación a los nombres de los elementos en Wayuunaiki, se presenta la palabra en letras y silabas, palabras que se conformaran una vez los niños empiecen el juego.



SC-CER96940



"Formando líderes para la construcción de un nuevo país en paz"

Universidad de Pamplona
Pamplona - Norte de Santander - Colombia
Tels: (7) 5685303 - 5685304 - 5685305 - Fax: 5682750



ACREDITACIÓN INSTITUCIONAL
Avanzamos... ¡Es nuestro objetivo!



Plano de vistas generales

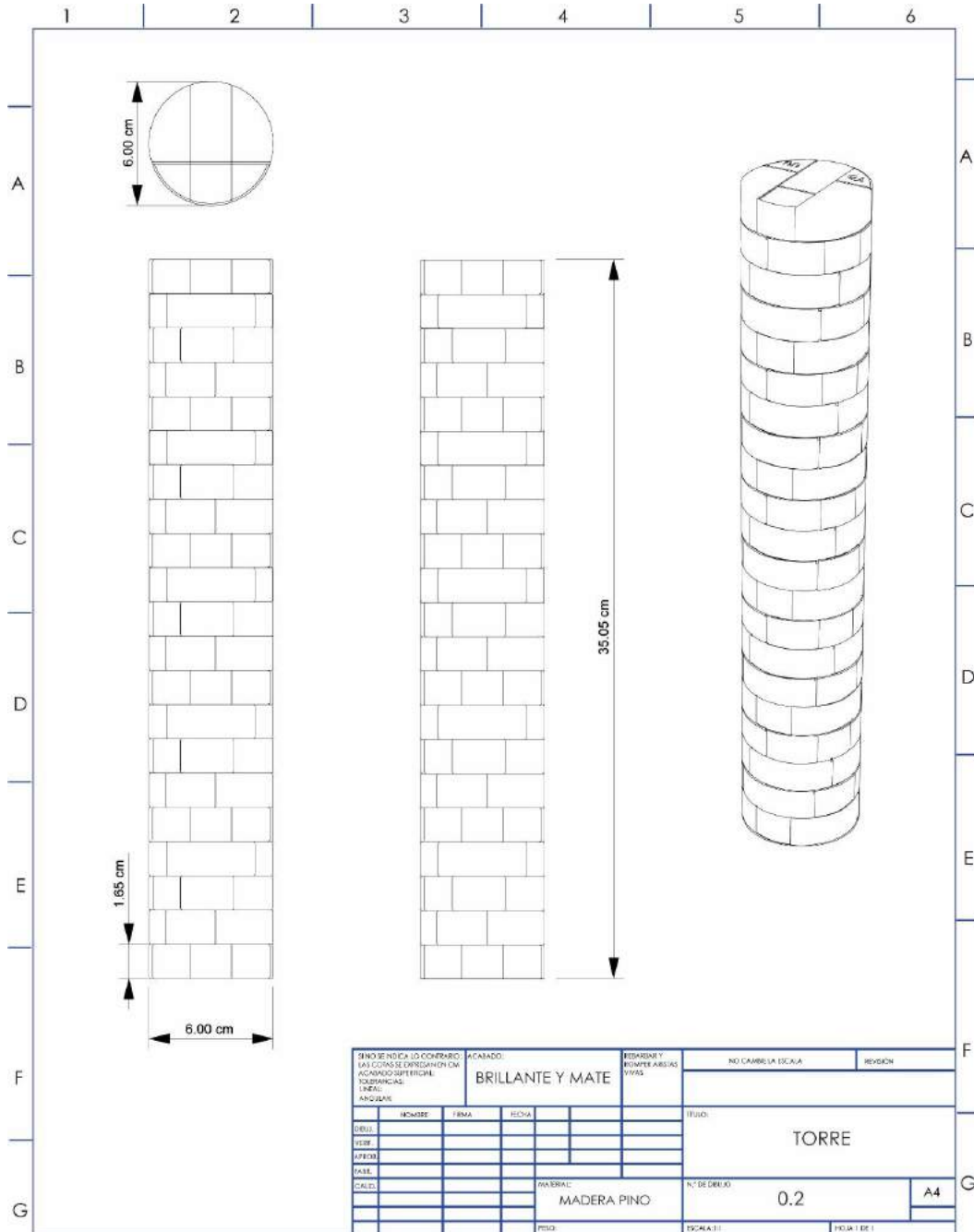

"Formando líderes para la construcción de un nuevo país en paz"

Universidad de Pamplona
 Pamplona - Norte de Santander
 Tels: (7) 5685303 - 5685304 - 5685305 - Fax: 5682750



ACREDITACIÓN INSTITUCIONAL
Avanzamos... ¡Es nuestro objetivo!



Plano de fichas.

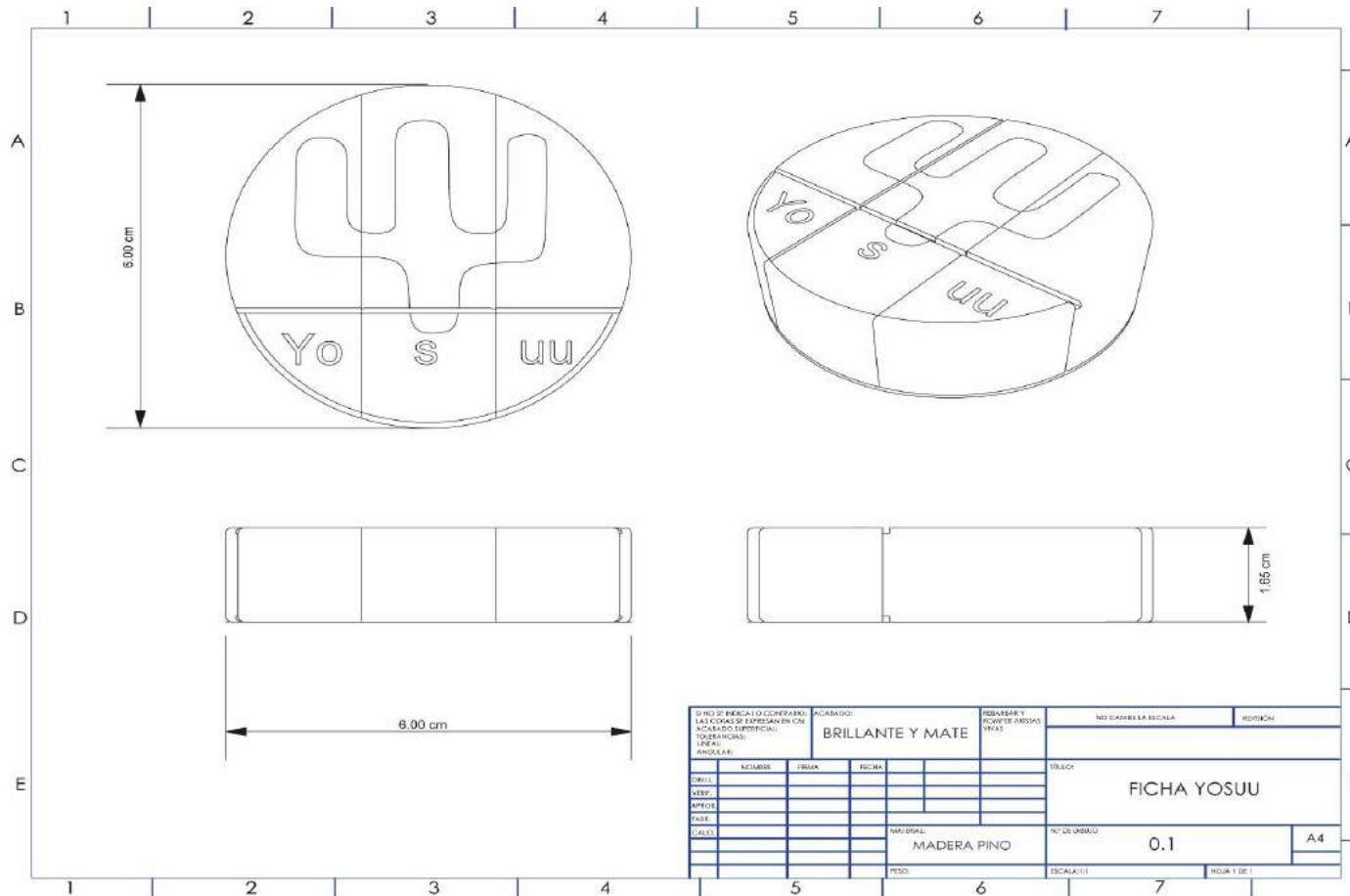

DIBUJO DE FRENTE O CONTRAFRENTE: LAS COTAS SE EXPRESAN EN CM. ACABADO SUPERFICIAL: TOLERANCIAS: LINEAS ANGULARES:		ACABADO: BRILLANTE Y MATE	REBARBAR Y RECORTE ANISOS TIPOS	NO CAMBIA LA ESCALA	REDUCCIÓN
NUMBRE	TIRADA	FICHA		TIRAJE	
FECHA				FICHA YOSUU	
				NO DE USARLO	
		MADERA PINO		0.1	A4
		PESO:	ESCALA: 1:1		FOLIO 1 DE 1



SC-CER96940



"Formando líderes para la construcción de un nuevo país en paz"

Universidad de Pamplona
 Pamplona - Norte de Santander - Colombia
 Tels: (7) 5685303 - 5685304 - 5685305 - Fax: 5682750



ACREDITACIÓN INSTITUCIONAL
Avanzamos... ¡Es nuestro objetivo!



CAPÍTULO 3

COMPROBACIONES

Para continuar con la validación de la propuesta final, se hace presentación del juego como herramienta pedagógica a maestras educadoras, y a miembros de un hogar Wayuu; se toma como puente para la muestra un hogar, ya que, debido al alto porcentaje de contagio en el casco rural y urbano del municipio de Uribía, no se está permitido la aglomeración de personas; así mismo también para no exponernos, ni exponer a los niños a este mortal virus (Covid-19).

Para validar la propuesta, se tiene en cuenta la experiencia de maestras educadoras que hacen parte de centros educativos, ubicados tanto en el municipio de Uribía, como en las zonas rurales del mismo; cabe destacar que son maestras que están inmersas en el ciclo en el que se ha profundizado la propuesta APUNA.

Para ello, se realiza un modelo que permite verificar la pertinencia de la propuesta final.



SC-CER96940



"Formando líderes para la construcción de un nuevo país en paz"

Universidad de Pamplona
Pamplona - Norte de Santander - Colombia
Tels: (7) 5685303 - 5685304 - 5685305 - Fax: 5682750

3.1. Modelo de comprobación

Figura 62.

Piezas del producto



Figura 63.

Modelo de comprobación.



Figura 64.

Detalles del modelo



Figura 65.

Figuras del contexto





3.2. Instrumentos de recolección de datos de las comprobaciones.

3.2.1. Método de observación: se desarrollarán comprobaciones teniendo en cuenta el método de observación durante la presentación del juego; así mismo la toma de datos, de acuerdo a las tareas que el niño debe realizar en el uso del juego Apuna. Durante la observación, se tomarán evidencias fotográficas y de videos, de los usuarios ejecutando el juego.

3.2.2. Entrevistas: Una vez los niños (as) hayan terminado, y haber hecho uso del juego Apuna, se procederá a hacer uso de esta herramienta, para validar las características de uso, forma y función; de acuerdo con los usuarios y las docentes presentes en la presentación.



Tabla 7.

Perfil de los participantes.

Características	Rango	Distribución de frecuencias
Edad	6 - 7 años	6 Niñas de 6 años 6 Niños de 6 años 6 Niñas de 7 años 6 Niños de 7 años
Género	Femenino – Masculino	12% Femenino 12 % Masculino
Experiencia en uso del producto	Novato Experto	12% Bajo conocimiento 12% Con conocimiento
Profesión	Educación básica primaria 2 y 3 grado.	12%

Diseño de la prueba.

La prueba se realizará a niños entre los 6 y 7 años de edad, que se encuentran en la etapa de aprendizaje de lectura, interactuarán y adquirirán conocimientos propios de su contexto cultural. La prueba se realizará en 2 sesiones.

- **Sesión 1.**

1. Se realizará la lista de chequeo para verificar la disponibilidad de los recursos y elementos necesarios para la prueba.
2. Se entregará a los participantes, las instrucciones necesarias para la realización de la prueba, explicándole el objetivo y la descripción del juego.
- 3.





ACREDITACIÓN INSTITUCIONAL
Avanzamos... ¡Es nuestro objetivo!



- **Sesión 2.**

7. Se intervendrá en los espacios y sistemas en los que se encuentra inmerso el niño (Hogar, comunidad, Institución), se contará con un juego con el cual los niños explorarán su contexto y todo lo que lo rodea por medio de fichas que le permitirán armar elementos significativos y fundamentales de su mundo étnico.

Instrucciones

- Se ubicará a los participantes frente al juego.
- Una vez se encuentren los participantes frente al juego, comenzarán la elección de un color de la torre, cada uno diferente.
- Una vez tengan 3 fichas de un mismo color, las unirán y descubrirán dos figuras.
- Sobre cada una de las fichas, encontrarán letras y sílabas; al estar descubiertas las figuras aparecerá en Wayuunaiki su nombre.
- Los participantes en juego deberán saber elegir las fichas con precaución; para mantener en pie la torre, de no ser así, la torre caerá antes de que todos descubran lo que guarda en el interior de las fichas.
- El participante que más logre unir palabras, será el ganador de la estación Apuna.
- Terminado el juego, los responsables de la prueba, analizarán las destrezas del niño; también cómo el niño está llevando a cabo su proceso de aprendizaje en la lectura, de lo que está manipulando, construyendo y descubriendo a través del juego Apuna.



SC-CER96940



"Formando líderes para la construcción de un nuevo país en paz"

Universidad de Pamplona
Pamplona - Norte de Santander - Colombia
Tels: (7) 5685303 - 5685304 - 5685305 - Fax: 5682750



Tabla 8.

Listado de tareas.

Componente de la tarea	Descripción
Elección de un color.	<ol style="list-style-type: none"> 1. Los participantes harán elección de un color de su preferencia. 2. Elegirán tres veces el mismo color (3 fichas). 3. Si completaron el color elegido, primeramente, podrán elegir otro (si con el primer color elegido no logra construir una figura, seguirá eligiendo el mismo hasta poder completarla. 4. Al elegir deberán tener en cuenta dos fichas media luna y una rectangular.
Ordenar las fichas elegidas.	<ol style="list-style-type: none"> 1. Centrá la ficha rectangular, con el color hacia delante. 2. A sus lados colocará 2 fichas (media luna), del mismo modo en el que colocó la primera, con el color hacia delante. 3. Al tenerlas en ese modo las unirá, formando así un círculo. 4. Una vez unificadas descubrirán figuras significativas de su contexto cultural.
Lectura de la figura y de palabras en Wayuunaiki.	<ol style="list-style-type: none"> 1. Observará las letras y las sílabas que estarán debajo de la figura. 2. En ese mismo modo deberá observar nuevamente la figura descubierta. 3. Deberá leer la figura. 4. Las letras y sílabas deberán unificarlas en una sola palabra. 5. Una vez unificada, deletrearán la palabra hasta poder leerla completamente, con todas sus consonantes.



Tabla 9.

Recursos empleados.

Tipo de recurso	Descripción	Especificación
Materiales	Silla Mesa	Silla convencional (3 unidades) Mesa convencional (1 unidad)
Instrumentos de medición	Cámara de video	Aplicación de teléfono celular Samsung A51 (1 unidad).
Instrumentos de registros de información	Cámara fotográfica	Teléfono celular 48 mega pxeles (1 unidad)
Documentos para registro de información	Documentos de uso del evaluador.	Guía de instrucciones (2 unidad)
Operativos	Elementos	Esfero negro Tablas planillas
Especiales	Zona de prueba	Hogar. (Debido a la situación actual del covid)

- **Funciones de los responsables de la prueba.**

- **Monitor:** Alejandro Quintana
- **Personal de soporte técnico:** Yukeris Amaya
- **Expertos:** Manuela Vanegas – Sara González – Yoailid Mejía Larreal.
- **Observadores:** Madres maternas.



SC-CER96940



"Formando líderes para la construcción de un nuevo país en paz"

Universidad de Pamplona
 Pamplona - Norte de Santander - Colombia
 Tels: (7) 5685303 - 5685304 - 5685305 - Fax: 5682750



Medidas de evaluación.

Indicadores a partir de los cuales se evaluará el desempeño del producto bajo prueba.

- **Medidas de desempeño.**

Se tomó en cuenta junto a las docentes presentes las medidas de desempeño de los niños a los cuales se les presente la propuesta.

Tabla 10.

Niña (1) al interactuar con el juego Apuna.

Tarea	Tiempo	Completada Con asistencia / Sin asistencia	No completada	Errores cometidos por acción	Errores cometidos por omisión	Comentarios negativos al interactuar
Elección de un color.	10 sg	Con asistencia		2	0	Ninguno
Ordenar fichas elegidas	2m	Con asistencia		3	2	Ninguno
Lectura de la figura y palabras	3m	Sin asistencia	no	3	3	Ninguno



Tabla 11.

Niña (2) al interactuar con el juego Apuna.

Tarea	Tiempo	Completada Con asistencias / Sin asistencia	No completada	Errores cometidos por acción	Errores cometidos por omisión	Comentarios negativos al interactuar
Elección de un color.	5sg	Con asistencia		0	0	Ninguno
Ordenar fichas elegidas	2m	Con asistencia		0	2	Ninguno
Lectura de la figura y palabras	1m	Sin asistencia		0	0	Ninguno

Tabla 12.

Niño (3) al interactuar con el juego Apuna.

Tarea	Tiempo	Completada Con asistencia / Sin asistencia	No completada	Errores cometidos por acción	Errores cometidos por omisión	Comentarios negativos al interactuar
Elección de un color.	6sg	Con asistencia		3	2	Ninguno
Ordenar fichas elegidas	3m	Sin asistencia		5	2	Ninguno
Lectura de la figura y palabras	No sabe	No	No	3	2	Ninguno



Tabla 13.

Niña (4) al interactuar con el juego Apuna.

Tarea	Tiempo	Completada Con asistencia / Sin asistencia	No completada	Errores cometidos por acción	Errores cometidos por omisión	Comentarios negativos al interactuar
Elección de un color.	2sg	Con asistencia		0	0	Ninguno
Ordenar fichas elegidas	30sg	Con asistencia		2	0	Ninguno
Lectura de la figura y palabras	2sg	Con asistencia		0	1	Ninguno

Nota: con asistencia se refiere que el usuario hizo completa la tarea, sin asistencia que el usuario no hizo complete la tarea.

Nota: es importante resaltar que las medidas de desempeño mostradas por los niños y niñas se realizaron una única vez, mientras se hacía muestra de la propuesta, fue importante tomarlas para observar cómo es su desempeño, y como pueden llegar más adelante hacer uso del juego como herramienta para su aprendizaje.



ACREDITACIÓN INSTITUCIONAL
Avanzamos... ¡Es nuestro objetivo!



Ya presentada la propuesta a las maestras, proceden a brindar sus percepciones de la utilidad del producto y como puede darse en los sistemas de interacción del niño en un futuro, mientras la situación actual pasa.

Docente 1.

Nombre: Manuela Vanegas.

Docente: en Artesanía Wayuu, lengua.

Años de experiencia: 40

Tabla 14.

Percepción de la utilidad del producto y validación de la propuesta, según la docente:

Manuela Vanegas.

El producto cumple con las expectativas del usuario	SI	NO
---	-----------	----

Facilidad de uso	A	M	B
Facilidad de aprendizaje	A	M	B
Facilidad de accesibilidad	A	M	B
Coherencia entre las funciones del producto y las tareas desarrolladas	A	M	B



SC-CER96940



"Formando líderes para la construcción de un nuevo país en paz"

Universidad de Pamplona
Pamplona - Norte de Santander - Colombia
Tels: (7) 5685303 - 5685304 - 5685305 - Fax: 5682750



ACREDITACIÓN INSTITUCIONAL

Avanzamos... ¡Es nuestro objetivo!



Percepción de la utilidad del producto y validación de la propuesta, según la Docente: Manuela Vanegas.

“Vamos a hacer una referencia con relación a un material didáctico elaborado por el joven universitario Alejandro Quintana, el cual ha sido muy bien elaborado y muy bien fundamentado para el fortalecimiento de la lengua materna Wayuunaiki; tal como lo recomienda la Ley 381, que establece acciones, que se puedan realizar para la preservación, fomento y revitalización de la lengua materna Wayuunaiki; vemos que reúne las condiciones pedagógicas que están establecidas en la contextualización, lo cual es uno de los factores muy importantes ya que va a ser usado en un contexto muy apropiado. En el material denotamos que se da para la revitalización de las cuatro habilidades comunicativas como es la de escuchar, hablar, leer y escribir; en este aspecto, se puede observar que en este material el niño va a entrar en contacto directo y en una interacción que le va a permitir tener mayor acercamiento, conectividad con su contexto, el cual también juega un papel importante porque allí, su parte emotiva, va a incentivarse, va a entrar en fusión su lengua materna Wayuunaiki. También se puede observar en este material, que el joven Alejandro ha tenido que elaborar, teniendo en cuenta ese análisis que nosotros necesitamos desde nuestro contexto, desde nuestra cultura, desde esa población muy necesitada y de gran urgencia para que nuestra lengua se revitalice y fortalezca; con el fin de que los niños motivados o estimulados desde ese material lúdico, puedan entrar en ese funcionamiento de la interacción con la lengua materna Wayuunaiki.”. (Ver anexo 4 video),



SC-CER96940



“Formando líderes para la construcción de un nuevo país en paz”

Universidad de Pamplona
Pamplona - Norte de Santander - Colombia
Tels: (7) 5685303 - 5685304 - 5685305 - Fax: 5682750



ACREDITACIÓN INSTITUCIONAL
Avanzamos... ¡Es nuestro objetivo!



Docente 2.

Nombre: Sara González

Docente: Lengua Wayuunaiki y lengua castellana

Años de experiencia: 12

Tabla 12.

Percepción de la utilidad del producto, y validación de la propuesta según la docente: Sara González.

El producto cumple con las expectativas del usuario	SI	NO
---	----	----

Facilidad de uso	A	M	B
Facilidad de aprendizaje	A	M	B
Facilidad de accesibilidad	A	M	B
Coherencia entre las funciones del producto y las tareas desarrolladas	A	M	B



SC-CER96940



"Formando líderes para la construcción de un nuevo país en paz"

Universidad de Pamplona
Pamplona - Norte de Santander - Colombia
Tels: (7) 5685303 - 5685304 - 5685305 - Fax: 5682750



ACREDITACIÓN INSTITUCIONAL

Avanzamos... ¡Es nuestro objetivo!



Percepción de la utilidad del producto, y validación de la propuesta según la Docente: Sara González.

“Hoy nos encontramos acá en la comunidad el Cerro de la Teta; mi nombre es Sara Gonzales soy docente de la básica primaria y en estos momentos estamos muy agradecidos con la Universidad de Pamplona y con el joven Alejandro Quintana quien ha venido a nosotros y a nuestra comunidad a aportarnos en este proceso de enseñanza y aprendizaje una serie de herramientas pedagógicas que como tal van a ser de gran beneficio en cuanto al uso de la lengua materna y vernácula de nosotros de la etnia Wayuu; nos agrada que este proceso haya empezado desde la básica primaria porque parte de nuestro cimiento como tal. El proceso que se lleva a cabo durante la básica primaria en los grados segundo, tercero, cuarto y hasta el grado quinto; es el proceso más fructífero, el proceso más arduo como tal, dentro de rescatar como tal lo que es la lengua, entonces con todas las estrategias y la propuesta, que ha traído el joven Alejandro desde la universidad y con este proceso de su proyecto nos ha caracterizado a nosotros como docentes y nos ha demostrado que la cultura occidental con la cultura de nuestra etnia Wayuu es de gran beneficio porque dentro de este proceso nos hemos dado cuenta como docentes, como comunidad, como institución, que este proceso ha formado en nuestros estudiantes, en nuestros pequeños niños que pronto serán el futuro del mañana, ese conocimiento de lo propio; ese conocimiento de lo que es de ellos de lo que es cultura como tal”. (Ver anexo 5, video).



“Formando líderes para la construcción de un nuevo país en paz”

Universidad de Pamplona
Pamplona - Norte de Santander - Colombia
Tels: (7) 5685303 - 5685304 - 5685305 - Fax: 5682750



ACREDITACIÓN INSTITUCIONAL
Avanzamos... ¡Es nuestro objetivo!



Docente 3.

Nombre: Yoailid Mejía larreal

Docente: Artesanía Wayuu y cultura y lengua.

Años de experiencia: 10.

Tabla 15.

Percepción de la utilidad del producto y validación de la propuesta según la docente:

Yoailid Mejía Larreal.

El producto cumple con las expectativas del usuario	SI	NO	
Facilidad de uso	A	M	B
Facilidad de aprendizaje	A	M	B
Facilidad de accesibilidad	A	M	B
Coherencia entre las funciones del producto y las tareas desarrolladas	A	M	B



SC-CER96940



"Formando líderes para la construcción de un nuevo país en paz"

Universidad de Pamplona
Pamplona - Norte de Santander - Colombia
Tels: (7) 5685303 - 5685304 - 5685305 - Fax: 5682750



ACREDITACIÓN INSTITUCIONAL

Avanzamos... ¡Es nuestro objetivo!



Percepción de la utilidad del producto y validación de la propuesta
Según la docente: Yoailid Mejía Larreal.

“Es un proceso que ha acogido a la comunidad porque los padres se han acercado y han mirado el proceso que él ha venido llevando durante este semestre acá en las comunidades, tal como observaciones, hipótesis y formulación de este problema que hoy por hoy, para nosotros es de gran ayuda; Es de gran motivo de felicidad para nosotros como docentes, para nuestros niños y para sus papás como una motivación más de afecto en la familia.

He sido veedora de todo este proceso que ha venido llevando el joven Alejandro acá en nuestra institución, estamos trabajando muy de la mano tanto de los padres de familia como con la comunidad en general, ya que estas estrategias y propuestas que el joven nos ha traído nos han sido de muy buen apoyo ya que los niños con un juego se interesan más, son más dinámicos y se entusiasman a la hora de conocer más sobre nuestra costumbre; todo lo estuvimos trabajando muy racional, estamos con un juego muy enriquecedor tanto para los niños como para la comunidad en general y que sobre todo, todos los docentes estamos muy enfatizados con el joven y agradecidos con su universidad”. (Ver anexo 6, video)



SC-CER96940



“Formando líderes para la construcción de un nuevo país en paz”

Universidad de Pamplona
Pamplona - Norte de Santander - Colombia
Tels: (7) 5685303 - 5685304 - 5685305 - Fax: 5682750

Evidencias tomadas durante la presentación de la propuesta.

Figura 66.

Niños al comenzar el juego.



Figura 67.

Niños realizando las tareas adjuntas en el protocolo.



Figura 68.

Niños componiendo, descubriendo figuras propias de su contexto, escritas en su lengua.



Figura 69.

Niñas interactuando con la propuesta.



Figura 70.

Niñas componiendo, descubriendo figuras propias de su contexto, escritas en su lengua.



3.3. Cumplimiento de las condiciones del diseño.

El Juego Apuna está diseñado bajo la concepción y cosmovisión de los patrones de la cultura Wayuu, por lo tanto, no puede ser útil para otras culturas, puesto que, este juego enfatiza en los elementos significativos y autóctonos propios, para la enseñanza y revitalización de su lengua Wayuunaiki.

1. Deberá permitir la construcción de conocimiento propio del pueblo Wayuu.

En la propuesta se logra identificar elementos significativos y fundamentales del entorno Wayuu, desde elementos autóctonos, hasta personajes icónicos de gran importancia para la cultura, entre otros.

Figura 71.

Vista superior del juego.



2. Debe interactuar culturalmente con niños (as) Wayuu entre los 6 y 7 años.

Se logra evidenciar, con un primer acercamiento, que los niños por medio del juego interactúan, ya que el juego les permite ser un equipo que se apoya y se comunica.

Figura 72.

Niños interactuando con la propuesta



3. Debe tenerse en cuenta la simbología y figuras ancestrales de gran significado para la cultura.

En su composición, hay establecidos patrones que son propios de la cultura, patrones en los cuales, encuentran su aspiración para construir y comunicarse, tanto en su comunidad como en el mundo occidental (alusivo a la trama (estructura) de las casas indígenas Wayuu y al cactus, material de la cual están construidas (Yotojoroy).

Figura 73.

Vista frontal del juego



4. Debe incorporar el valor de la palabra Wayuunaiki.

Incorpora totalmente el valor y la palabra en sus piezas; se dan a través de letras y silabas, para que así le permita al niño conocer el verdadero valor de la palabra, al deletrear, leer algo tan propio.

Figura 74.

Niño conformando una figura





ACREDITACIÓN INSTITUCIONAL
Avanzamos... ¡Es nuestro objetivo!



5. Debe motivar a los niños desde los hogares y las instituciones, al mantenimiento y revitalización de su lenguaje.

Esta condición, no pudo demostrarse en su totalidad, debido a la situación actual por la que atravesamos, como nación y comunidad Wayuu.

El (Instituto Nacional de Salud, 2021), muestra estadísticas de los casos por Covid-19, en el Municipio de Uribí.

- Casos confirmados: 1437.
- Casos activos: 51.
- Fallecidos: 61.

6. Debe conservar la pedagogía del Wayuu.

Se da cumplimiento a partir de la observación, la relación directa y manipulación que sostuvieron los niños durante la presentación de la propuesta; estas fundamentan la educación del niño Wayuu.

Figura 75.

Niño observando las figuras que construye.



SC-CER96940



"Formando líderes para la construcción de un nuevo país en paz"

Universidad de Pamplona
Pamplona - Norte de Santander - Colombia
Tels: (7) 5685303 - 5685304 - 5685305 - Fax: 5682750



7. Deberá tenerse en cuenta la teoría del juego.

Se tiene en cuenta las teorías propuestas por Bruner y Buytendijk. En el desarrollo de las tareas se observa que los niños (as) aprenden a través del descubrimiento y de la figurabilidad.

8. Debe considerarse la lúdica como herramienta de aprendizaje.

Se logra evidenciar en la propuesta, en la elección, en la manipulación y relación que hacen los niños durante la conformación de palabras a partir de una figura.

9. Debe Integrar los sistemas en los que los niños (as) se encuentran inmersos, (hogar-institución- comunidad).

El único sistema que se integró fue el hogar, ya que las instituciones educativas y la comunidad en general se encuentran en total aislamiento preventivo; en el hogar (1 solo hogar) pudo presentarse bajo los protocolos de bioseguridad.

10. Debe integrar elementos fundamentales y significativos de su entorno.

Totalmente se incorporó, tales como, elementos de su entorno, actividades diarias (acciones), sitios de concentraciones, animales, elementos naturales, artesanales y personajes icónicos.

Figura 76.

Elementos contextuales, trabajados.





ACREDITACIÓN INSTITUCIONAL
Avanzamos... ¡Es nuestro objetivo!



3.4. Cumplimiento de los objetivos específicos.

Cumpliendo los específicos ayudará al cumplimiento del objetivo general.

- **Transmitir a los niños de la comunidad Wayuu, un conocimiento propio contextualizado de su naturaleza.**

Para llevar a cabo este objetivo se tuvo en cuenta elementos fundamentales y significativos propios de la cultura Wayuu, para poder transmitirle un conocimiento propio; se logra evidenciar que los niños reconocen los elementos, pero no reconocen como tal sus funciones dentro de su entorno, se parte, como tal de elementos propios y autóctonos de su comunidad, porque de ahí es donde el niño interacciona y construye su aprendizaje propio; junto a los docentes se concluye que una vez puedan los niños hacer uso constante del material didáctico, puedan fortalecer sus conocimientos propios y revitalizar mucho más el lenguaje.

- **Transferir conocimientos y capacidades en el valor de palabra, en lengua “Wayuunaiki, a los niños de la comunidad Wayuu.**

El valor de la palabra es muy importante dentro de la cultura porque permite la comunicación y codificación de información entre sus hablantes, en este objetivo prima la palabra, la enseñanza de la lengua Wayuunaiki; se parte desde las unidades mínimas, como letras, sílabas, para que el niño aprenda y reconozca palabras.



SC-CER96940



“Formando líderes para la construcción de un nuevo país en paz”

Universidad de Pamplona
Pamplona - Norte de Santander - Colombia
Tels: (7) 5685303 - 5685304 - 5685305 - Fax: 5682750



ACREDITACIÓN INSTITUCIONAL
Avanzamos... ¡Es nuestro objetivo!



(Moskowitz, 1985) afirma que la enseñanza de una lengua debe partir fundamentalmente en dominar lo básico de su gramática. Dentro de la muestra de la propuesta se observó que 2 de los niños reconocen letras y leen sílabas, y posiblemente leen la palabra, pero como es de esperarse no la aprenden en su momento; las docentes presentes en la interacción de los niños con el juego, explican que todo es de constancia y que con el tiempo es donde el niño, va adquiriendo y aprendiendo el significado de las palabras.

- **Motivar a los niños que se encuentran localizados en el área rural, desde los hogares, y las instituciones educativas, al mantenimiento y revitalización de su lenguaje nativo, Wayuunaiki.**

No se pudo demostrar este objetivo , ya que para ello se necesitaba realizar un seguimiento constante para explicar cómo estaban llevando a cabo el mantenimiento y revitalización de su lenguaje y de qué manera se estaban motivando, desde sus sistemas; por otra parte no se pudo entrar directamente a los hogares, a las diferentes comunidades y a las instalaciones educativas por cuestiones de la pandemia; solo se logró presentar la propuesta e interactuar con algunos niños de un hogar de la comunidad del Cerro de la Teta, bajo la condición de manejar los protocolos de bioseguridad expuestos por el gobierno nacional.



SC-CER96940



"Formando líderes para la construcción de un nuevo país en paz"

Universidad de Pamplona
Pamplona - Norte de Santander - Colombia
Tels: (7) 5685303 - 5685304 - 5685305 - Fax: 5682750



ACREDITACIÓN INSTITUCIONAL
Avanzamos... ¡Es nuestro objetivo!



Para este último objetivo una vez haya pasado la pandemia actual, se proponen instrumentos para verificar su cumplimiento, como entrevistas y observaciones directas a los sujetos, durante y después de haber interactuado con el juego Apuna. Esto lo llevara a cabo las docentes de básica primaria, de forma longitudinal durante el año de escolaridad.

Objetivo General.

- **Revitalizar la lengua Wayuunaiki en los niños entre los 6 y 7 años de edad de la comunidad Wayuu.**

En el marco del cumplimiento de los objetivos específicos, se especifica que ayudaran al cumplimiento del objetivo general del Proyecto. Para revitalizar la lengua se necesita más que estrategias pedagógicas, por tal razón se propone un juego para afianzar más la lengua de la cultura Wayuu, a partir de los niños (as) puesto que son la cimentación y futuro de las nuevas generaciones en dicha cultura.

Comprobar que se revitalizo o que se revitaliza la lengua Wayuunaiki a través de esta propuesta en un corto tiempo, no es posible, debido a que para ello los niños (as) necesitan interactuar por más tiempo; de acuerdo a las docentes presentes en la presentación de la propuesta, este juego aporta a la revitalización de la lengua en las edades contempladas, puesto que, se tiene en cuenta la lúdica como herramienta de aprendizaje.



SC-CER96940



"Formando líderes para la construcción de un nuevo país en paz"

Universidad de Pamplona
Pamplona - Norte de Santander - Colombia
Tels: (7) 5685303 - 5685304 - 5685305 - Fax: 5682750



ACREDITACIÓN INSTITUCIONAL
Avanzamos... ¡Es nuestro objetivo!



Nota: no se pueden indicar cifras, ya que se le aplicó el instrumento a poca cantidad de niños, y en este caso no es una muestra representativa para una respuesta válida; una vez la situación actual pase, se realizará más a fondo.

3.5. Conclusiones de las comprobaciones.

La situación actual por Covid-19 es deprimente tanto en el casco urbano, como en el caso rural del municipio de Uribí. Las muertes por Covid-19 aumentan cada día y cada vez más familias pierden a seres queridos; por tal razón no fue posible realizar unas comprobaciones directas y de la mano con el usuario y la comunidad en general.

A la fecha de corte del 21 de mayo del año en curso según, el (Instituto Nacional de Salud, 2021), muestra estadísticas de los casos por Covid-19, en el Municipio de Uribí. (casos confirmados: 1437, casos activos: 51, Fallecidos: 61).

Con los permisos gestionados por docentes se logró presentar el proyecto a un hogar de una comunidad, cerca al casco urbano del municipio; en la presentación de la propuesta, se expusieron diversas opiniones y validaciones por parte de las profesoras hacia la propuesta, como herramienta de aprendizaje para la revitalización del lenguaje. Fueron asertivas hacia la propuesta ya que, el niño debe partir de un conocimiento propio contextualizado para revitalizar el lenguaje primeramente dentro de su cultura.



SC-CER96940



"Formando líderes para la construcción de un nuevo país en paz"

Universidad de Pamplona
Pamplona - Norte de Santander - Colombia
Tels: (7) 5685303 - 5685304 - 5685305 - Fax: 5682750



ACREDITACIÓN INSTITUCIONAL

Avanzamos... ¡Es nuestro objetivo!



Aunque no se pudieron hacer comprobaciones, se validó la propuesta con las docentes que han hecho acompañamiento durante este proceso: Manuela Vanegas, Sara González y Yoailid Mejía Larreal; desde sus conocimientos y años de experiencias en la educación de niños de este ciclo, aprobaron la propuesta como herramienta de aprendizaje desde la lúdica, para la enseñanza de los niños Wayuu, entre los 6 y 7 años.

Es importante destacar, que en relación del usuario con la propuesta se observó, que cumplen con algunas de las tareas asignadas; la relación de los niños (as) con la propuesta es asertiva debido a que tienen compromiso con revitalizar su lengua nativa, a partir del juego. Por otra parte, se observó que los niños (as), tienen una conexión con el juego, esto debido a que, la propuesta se asemeja conceptualmente a características formales de su contexto cultural.



SC-CER96940



"Formando líderes para la construcción de un nuevo país en paz"

Universidad de Pamplona
Pamplona - Norte de Santander - Colombia
Tels: (7) 5685303 - 5685304 - 5685305 - Fax: 5682750



ACREDITACIÓN INSTITUCIONAL
Avanzamos... ¡Es nuestro objetivo!



CAPÍTULO 4.

ANÁLISIS DE FACTORES.

4.1. Análisis factor producto.

Análisis de la configuración formal.

Para la configuración formal de la propuesta se tomaron patrones, como las tramas de las casas Wayuu y el material de donde provienen (Cactus); se toma como punto de partida para la configuración del producto en general; unido a esto se trabaja bajo los conceptos de diseño, como: unión, superposición y sustracción.

Figura 77.

Cactus y casa Wayuu.

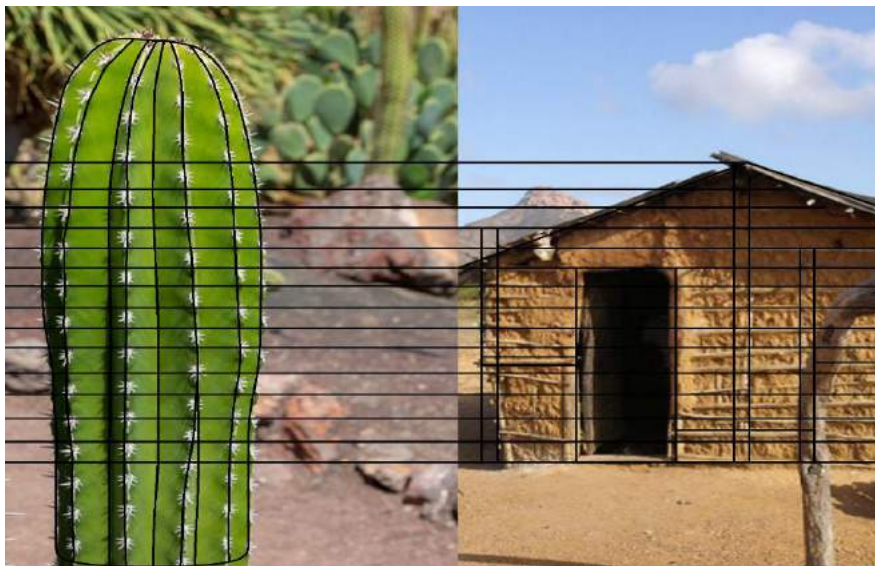

Fuente: (Adrian Alarcon, 2018):



SC-CER96940



"Formando líderes para la construcción de un nuevo país en paz"

Universidad de Pamplona
Pamplona - Norte de Santander - Colombia
Tels: (7) 5685303 - 5685304 - 5685305 - Fax: 5682750

Figura 78.

Contorno de los patrones culturales Wayuu.



Figura 79.

Módulos extraídos



Figura 80. Composición a partir de figuras geométricas.

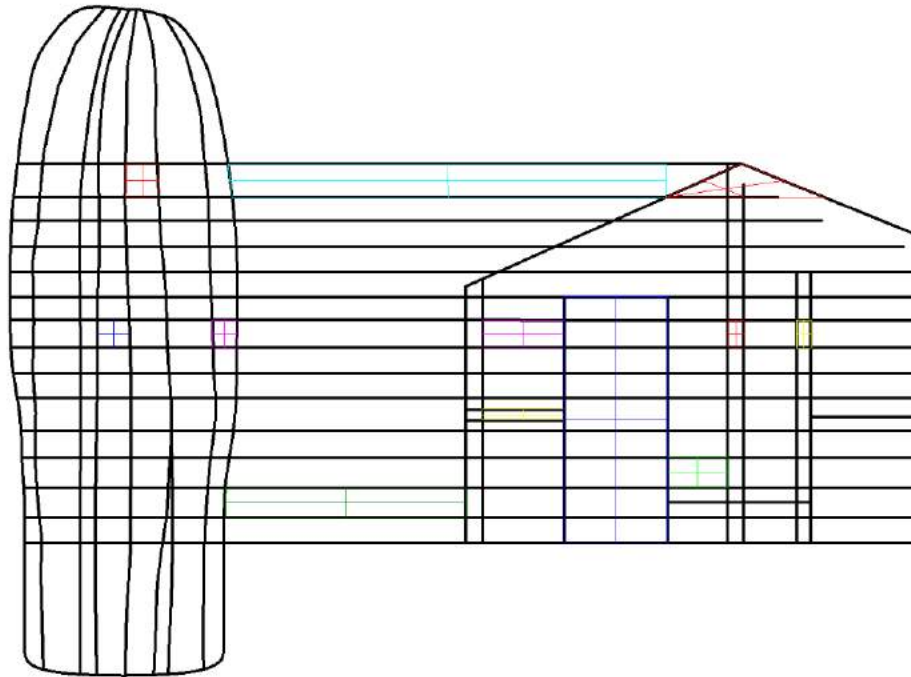

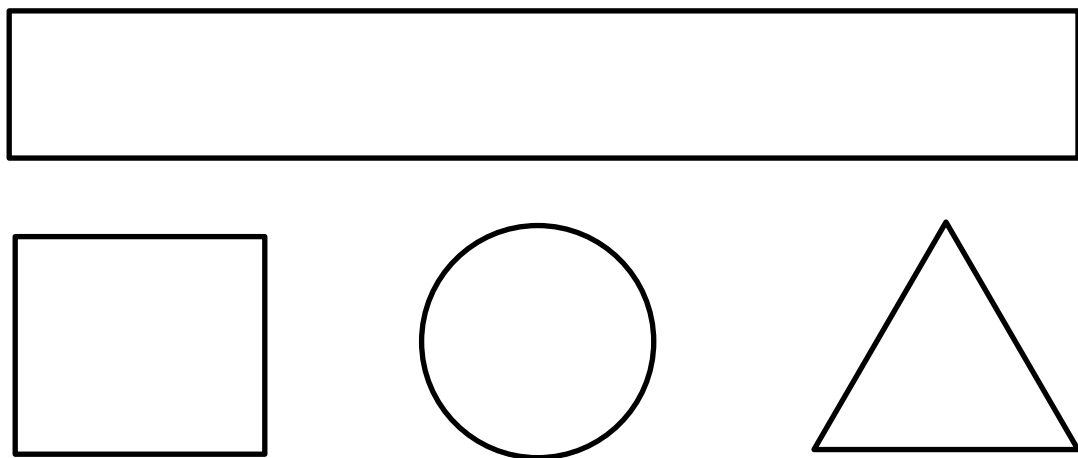

Figura 81.

Composiciones extraídas de superposiciones de figuras geométricas

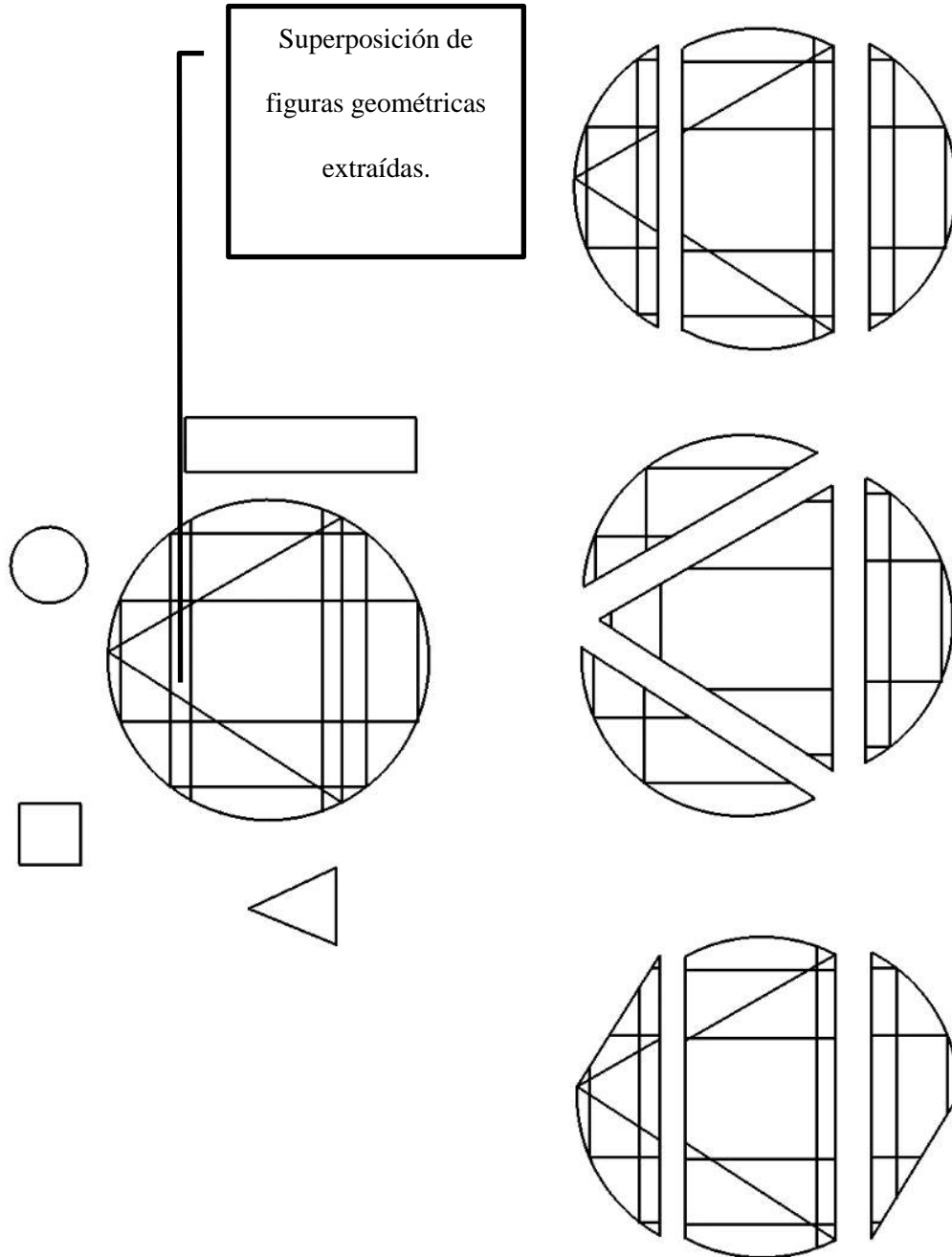
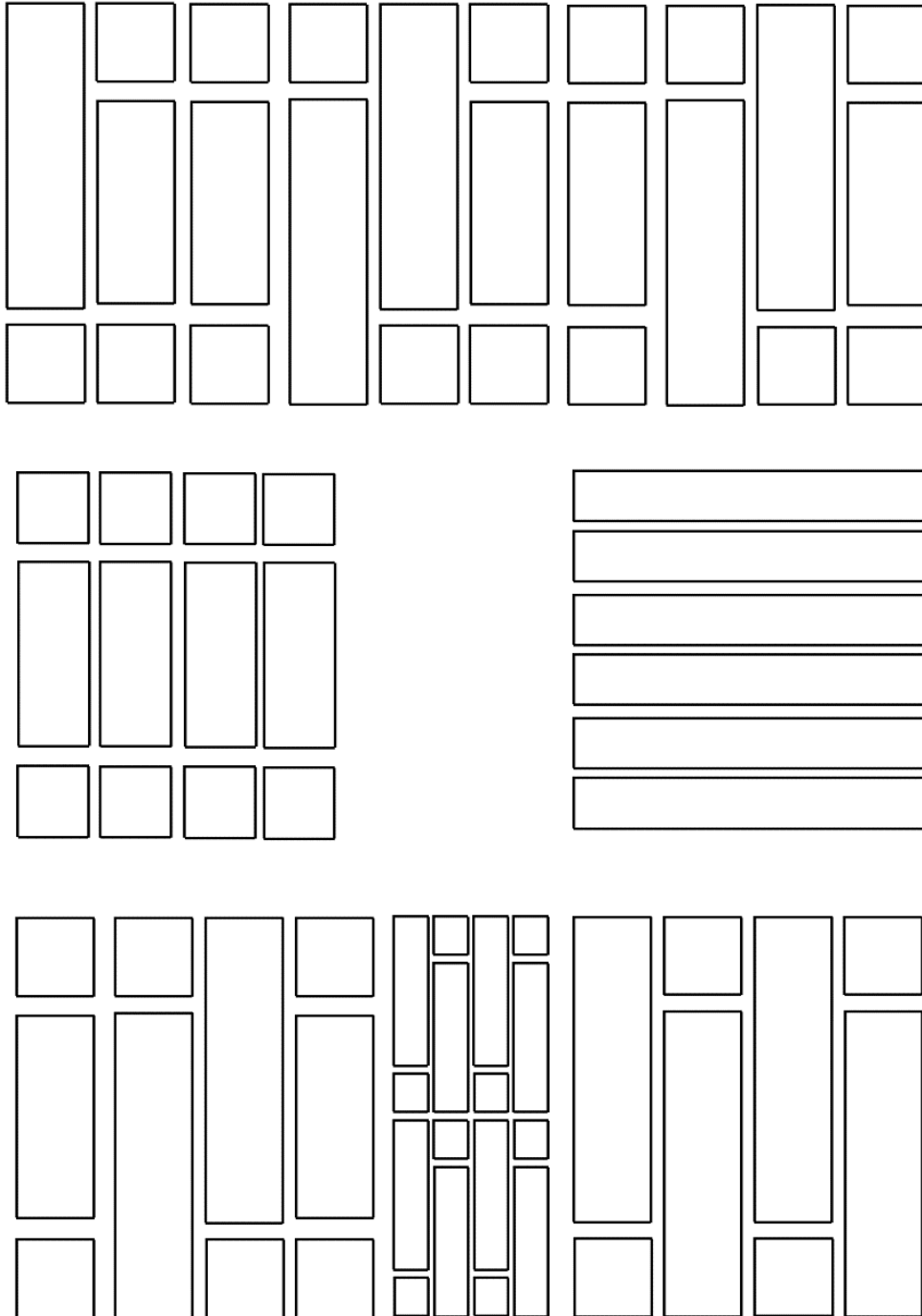

SC-CER96940



"Formando líderes para la construcción de un nuevo país en paz"

Universidad de Pamplona
Pamplona - Norte de Santander - Colombia
Tels: (7) 5685303 - 5685304 - 5685305 - Fax: 5682750

Figura 82. Simetría y Asimetría a partir de las vistas generales del producto.

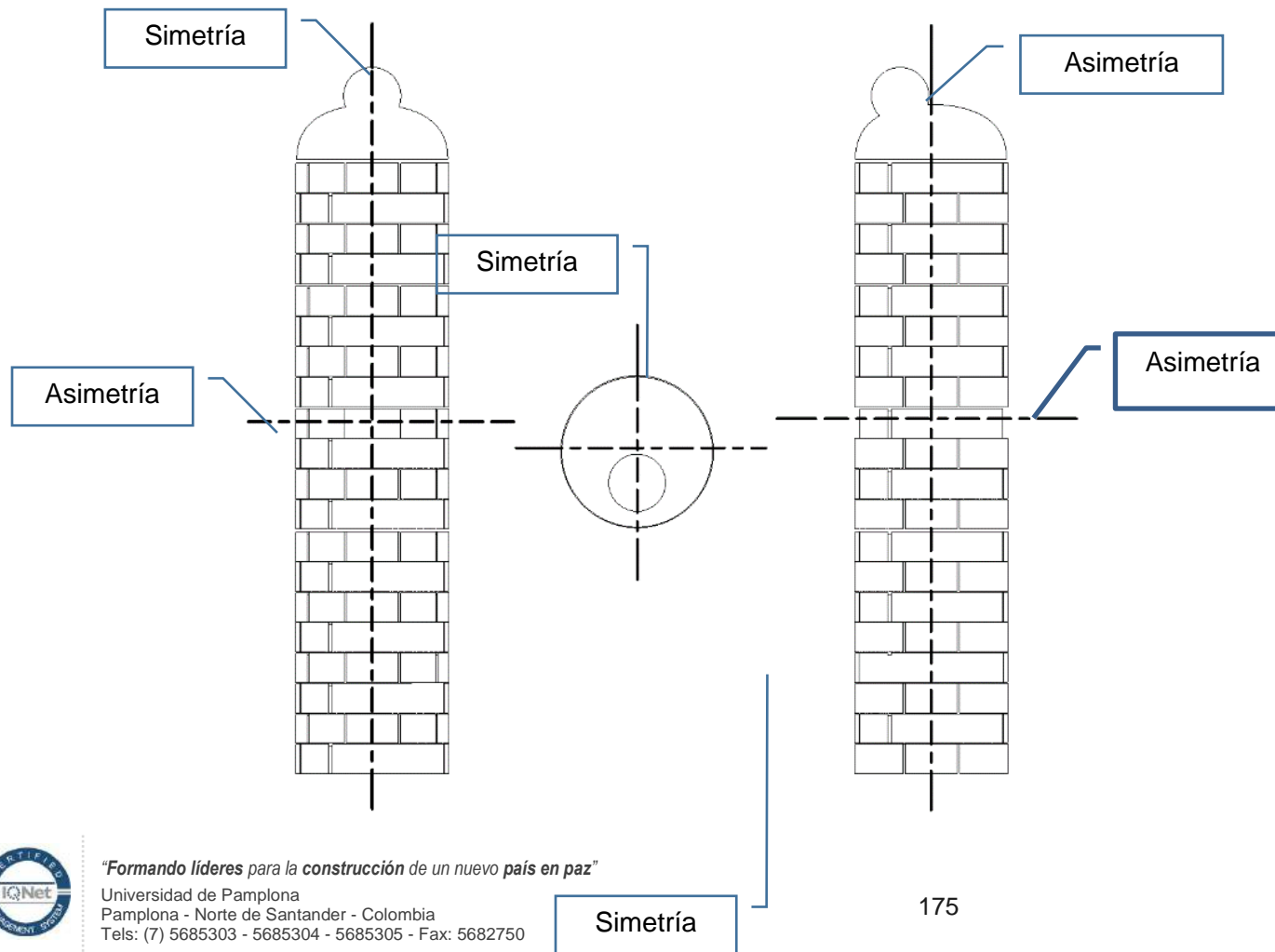



ACREDITACIÓN INSTITUCIONAL
Avanzamos... ¡Es nuestro objetivo!



- **Volumen Negativo.**

El producto Apuna dentro de su composición nos detalla tanto volúmenes positivos como negativos; el volumen negativo se tiene en cuenta para dar detalles a las figuras y elementos contextuales del pueblo Wayuu.

- **Textura.**

Se determina una textura uniforme para los acabados externos del juego Apuna, puesto que el juego será para uso de los niños, y para ello se necesita que tengan un agarre de la pieza sin ninguna dificultad, ya que van a agarrar las piezas con los dedos (índice-pulgar).

- **Superficie.**

Para el desarrollo del producto se tuvieron en cuenta superficies circulares, puesto que permite una mayor apreciación y una mayor atracción del usuario hacia el producto.

La superficie se compuso de:

- **Material:** El material propuesto para el desarrollo de la propuesta es pino.
- **Colores:** Teniendo en cuenta el usuario al cual va destinado el producto, así mismo la cultura al cual se dirige, se determina colores tanto llamativos como representativos propios de la cultura Wayuu; de este modo sería de gran agrado ya que está implementando colores de su naturaleza.



SC-CER96940







"Formando líderes para la construcción de un nuevo país en paz"

Universidad de Pamplona
Pamplona - Norte de Santander - Colombia
Tels: (7) 5685303 - 5685304 - 5685305 - Fax: 5682750

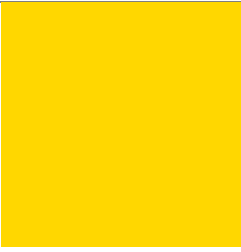

Tabla 16.

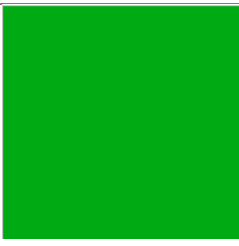
Colores Primarios		
		
Referencia del color Dark Blue C Valores del color en:	Referencia del color Yellow 012 C Valores del color en:	Referencia del color Bright Red C Valores del color en:
<ul style="list-style-type: none">• CMYK 100 86 0 10	<ul style="list-style-type: none">• CMYK 0 2 100 0	<ul style="list-style-type: none">• CMYK 0 85 95 0
Colores Terciarios		
		
Referencia del color Orange 021 C Valores del color en:	Referencia del color Medium purple C Valores del color en:	Referencia del color 2423 C Valores del color en:
<ul style="list-style-type: none">• CMYK 0 74 100 0	<ul style="list-style-type: none">• CMYK 89 100 0 5	<ul style="list-style-type: none">• CMYK 81 0 100 0



ACREDITACIÓN INSTITUCIONAL

Avanzamos... ¡Es nuestro objetivo!



Referencia del color
112 C

Valores del color en:

- **CMYK 3 18 100 38**



Referencia del color
Rhodamine Red C

Valores del color en:

- **CMYK 5 92 0 0**



Referencia del color
279.C

Valores del color en:

- **CMYK 69 34 0 0**

Nota: los colores anteriormente expuestos, son los colores determinados para el producto Apuna; y de esta misma manera para la plantilla litográfica del empaque.

- **Brillo.**

Para el producto Apuna se determina un tipo de brillo satinado, para brindarle presentación a sus características formales externas.

- **Textura.**

Se determina para la textura del producto Apuna, un tipo de textura uniforme, que permita a los niños (as) tomar piezas del juego con facilidad, sin que se le resbale.



SC-CER96940



"Formando líderes para la construcción de un nuevo país en paz"

Universidad de Pamplona
Pamplona - Norte de Santander - Colombia
Tels: (7) 5685303 - 5685304 - 5685305 - Fax: 5682750



ACREDITACIÓN INSTITUCIONAL
Avanzamos... ¡Es nuestro objetivo!



- **Dimensiones.**

Para el producto Apuna se determinan, las dimensiones bajo los estudios antropométricos de manos y brazos de niños (as) entre los 6 y 7 años.

-Diámetro: (6)

Se determina bajo el percentil 50 y de acuerdo, al diámetro de agarre alcanzado por los niños entre estas edades.

-Altura: (35,5)

Se determina bajo el alcance del brazo de los niños (as), que comprende, entre 42 y 45 cm.

-Altura por estación: (1,65)

Se determina bajo, el ancho de los dedos índice y pulgar.

- **Proporciones.**

Para ser la propuesta manipulada por niños (as), se determinan medidas antropométricas justas en proporción a las edades entre los 6 y 7 años, de otro modo podría dificultar la finalidad y el uso del juego primeramente al usuario.



SC-CER96940



"Formando líderes para la construcción de un nuevo país en paz"

Universidad de Pamplona
Pamplona - Norte de Santander - Colombia
Tels: (7) 5685303 - 5685304 - 5685305 - Fax: 5682750



ACREDITACIÓN INSTITUCIONAL
Avanzamos... ¡Es nuestro objetivo!



- **Contorno contenido.**

El contorno continente del producto Apuna son figuras, se establece en el interior de las estaciones, tanto en la parte superior como posterior.

- **Contorno continente.**

Redondea el exterior del producto haciendo alusión a iconos representativos de la cultura Wayuu.

- **Límite de contorno**

El producto Apuna no tiene un límite de contorno ya que, al descomponer sus piezas, supera el contorno de presentación; va mas allá por el efecto del movimiento de sus partes.

- **Peso**

Para el producto Apuna se determina un peso de 900 gr.

- **Simetría.**

La configuración formal del producto, determina una simetría en su vista superior y frontal.



SC-CER96940



"Formando líderes para la construcción de un nuevo país en paz"

Universidad de Pamplona
Pamplona - Norte de Santander - Colombia
Tels: (7) 5685303 - 5685304 - 5685305 - Fax: 5682750



ACREDITACIÓN INSTITUCIONAL
Avanzamos... ¡Es nuestro objetivo!



- **Asimetría.**

La configuración formal del producto determina una asimetría en sus 3 vistas, estas se determinan bajo la ubicación de las particularidades del cactus (planta icónica de la cultura Wayuu).

- **Sonido**

El sonido que se determina en base el material es un sonido agudo entre los 50 Hz y 90 Hz, (Hz, unidad de medida del sonido).

- **Tacto:**

Tiene un tacto liso uniforme, determinaciones que se toman bajo el material y los acabados.

Análisis de Relaciones Formales.

A partir del concepto de sistemas se procede hacer un análisis de relaciones de las relaciones que tiene el juego Apuna entre sus partes.



SC-CER96940



"Formando líderes para la construcción de un nuevo país en paz"

Universidad de Pamplona
Pamplona - Norte de Santander - Colombia
Tels: (7) 5685303 - 5685304 - 5685305 - Fax: 5682750

- **Elementos del producto.**

-E1 Pieza superior

-E2 ficha media luna

-E3 Parte superior



Figura 83.

Flujo y relaciones en el juego Apuna como sistema.



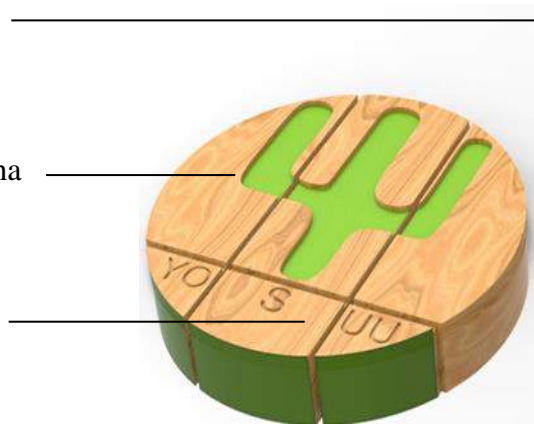
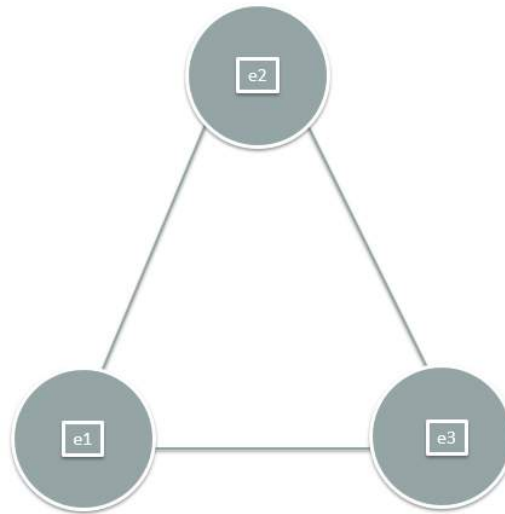

ACREDITACIÓN INSTITUCIONAL
Avanzamos... ¡Es nuestro objetivo!



Nota: En el flujo y relaciones del sistema, solo se dan relaciones de tipo formal, puesto que, solo hay intercambio de materia, (las relaciones formales se presentan a través del flujo de materia).

- **Alternativas de orden entre los elementos del juego Apuna.**

Esta correspondencia permite plantear varias alternativas de orden las piezas en el juego

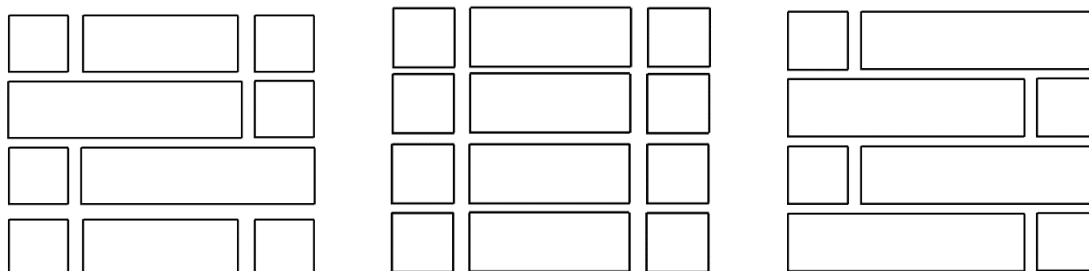

- **Función general del usuario.**

Funciones parciales en cadena, del usuario con el juego y el contexto.



SC-CER96940



"Formando líderes para la construcción de un nuevo país en paz"

Universidad de Pamplona
Pamplona - Norte de Santander - Colombia
Tels: (7) 5685303 - 5685304 - 5685305 - Fax: 5682750

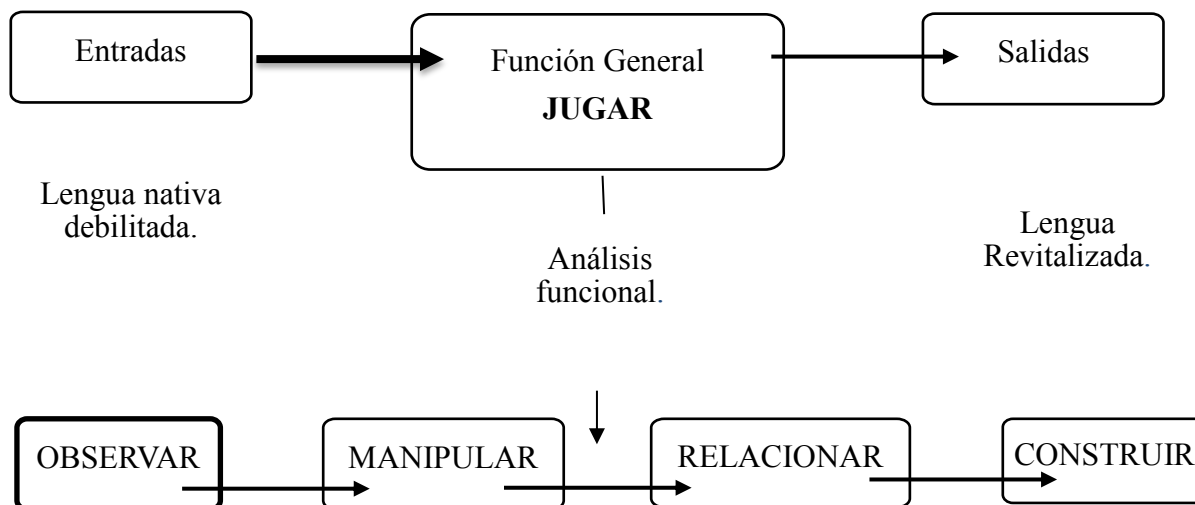

- **Análisis de Tipografía.**

Para el juego Apuna se considera una tipografía legible, que los niños (as) Wayuu, puedan reconocer, identificar y leer al manipular las fichas; para ello, primeramente, se tiene en cuenta el alfabeto del Wayuunaiki; está conformado por 22 letras, de las cuales seis son vocales y 16 son consonantes.

- Vocales: *a, e, i, o, u, ü.*
- Consonantes: *ch, j, k, l, m, n, ñ, p, r, s, sh, t, v, w, y.*

El alfabeto del Wayuunaiki, se basa en el sistema de alfabeto de lenguas indígenas, fundamentado en el trabajo desarrollado por los hermanos Mosonyi (Álvarez 2016; González, 2002; Monsoyi y Monsoyi 2000).



ACREDITACIÓN INSTITUCIONAL
Avanzamos... ¡Es nuestro objetivo!



Las docentes que acompañan este proceso, consideran y sugieren, acorde a los tipos de tipografías que existen, que la más apta en este caso para facilitar el proceso de lectura son las tipografías clásicas como:

- Arial
- Times New Román.
- Garamon.

En relación con las tipografías anteriormente calificadas según las percepción y posición de las docentes, la más utilizada y que los niños (as) reconocen e identifican dentro de la enseñanza de lectura es la Arial. Finalmente, de acuerdo a esta información se considera esta tipografía para el juego Apuna.

- **Análisis Morfosónico.**

La forma es una estructura tridimensional que comunica abstractamente dos elementos significativos, fundamentales y simbólicos de la cultura Wayuu, de aquí parte el origen y además la conceptualización del objeto, puesto que, contienen signos que los indígenas Wayuu reconocen como propios; con una semejanza al contexto para una mejor experiencia de uso.

- **Análisis Morfológico.**

Objeto volumétrico simple, con forma de cactus y estructura de paredes de casas indígenas Wayuu, compuesta a partir de fichas, con composición de figuras geométricas; de



SC-CER96940



"Formando líderes para la construcción de un nuevo país en paz"

Universidad de Pamplona
Pamplona - Norte de Santander - Colombia
Tels: (7) 5685303 - 5685304 - 5685305 - Fax: 5682750



ACREDITACIÓN INSTITUCIONAL
Avanzamos... ¡Es nuestro objetivo!



textura uniforme y con colores representativos del contexto. por otra parte, con una superficie con hondura en letras y silabas.

Análisis Morfoestático.

Visión de perfil.

En la posición estática espontanea se observa las extremidades superiores (cintura escapular, brazo, antebrazo y mano); (1) brazos separados en posición sedental, inferior a los hombros, (2) brazos derecho e izquierdo e elevados a la altura del hombro, (3) Manos descendidas externamente respecto al ángulo del objeto, a la altura de los ojos, con inclinación lateral de la cabeza hacia la derecha e izquierda.

Análisis Morfogénesis.

El proceso que lleva a desarrollar su forma son las condiciones específicas, puesto que son de gran relevancia primeramente para el aprendizaje de la lengua, la forma del objeto comporta dos orígenes generales, la necesidad y la expectativa.

- **Objeto básico:** su origen es suplir la necesidad de un contexto cultural ancestral Wayuu.
- **Objeto Esperanza:** su origen es llenar las esperanzas de un grupo étnico Wayuu, a partir de la revitalización de la lengua en sus semillas.



SC-CER96940



"Formando líderes para la construcción de un nuevo país en paz"

Universidad de Pamplona
Pamplona - Norte de Santander - Colombia
Tels: (7) 5685303 - 5685304 - 5685305 - Fax: 5682750



4.2. Análisis factor humano.

Para este análisis se tiene en cuenta las características del usuario dentro del contexto cultural Wayuu, estudios antropométricos para determinar y definir dimensiones en el juego Apuna, por otra parte, se definen las relaciones que tiene el usuario con sus sistemas, igualmente las condiciones en el que se presenta y es manipulado.

- **Rango de edad:** 6 y 7 años
- **Género:** Masculino / femenino

Para la determinación de medidas, se tiene en cuenta un estudio de medidas antropométricas latinoamericanas, realizado por Sergio Bohórquez en niños (as) entre los 6 y 7 años de edad, en Colombia.

Figura 84.

Dimensiones antropométricas de la población latinoamericana (mano)

Dimensiones	5 años				6 años			
	\bar{x}	Percentiles			\bar{x}	Percentiles		
		5	50	95		5	50	95
25 Diámetro de agarre (mano)	2.6	1.5	2.5	3.8	3.0	2.5	3.0	3.5
26 Ancho metacarpial	5.5	5.0	5.4	6.5	6.3	5.3	6.4	7.0
27 Largo de mano	11.5	10.4	11.5	12.6	12.4	11.6	12.5	13.1
28 Largo de palma	6.4	5.7	6.5	7.0	6.8	6.4	6.8	7.4
29 Largo de pie	16.5	15.4	16.4	17.7	17.1	15.9	17.0	18.5
30 Ancho metatarsial	6.5	5.9	6.5	7.1	6.7	6.0	6.7	7.4

Nota: los valores de las variables se expresan en cm.



ACREDITACIÓN INSTITUCIONAL
Avanzamos... ¡Es nuestro objetivo!



Se tomó en cuenta un percentil 50, el cual tiene un diámetro de agarre de 3 cm en niños (as) de 6 años, en base a esto se determinan las medidas del producto, para su funcionalidad y su interacción dentro del ámbito de los niños (as). Con relación a lo anterior se determina que el diámetro total del producto es de 6 cm.

Nota: se toma un percentil de niño (as) de 6 años, puesto que, si se toma el más grande en este caso de 7 años, los niños más pequeños puedan presentar dificultad al agarrar las piezas.

Para determinar la altura de las piezas se tuvo en cuenta el ancho, tanto del dedo índice como el pulgar, debido a que van a funcionar como pinzas para tomar las fichas durante el juego.

- Ancho del dedo pulgar: 1.65 cm.
- Ancho del dedo índice: 1.53 cm.

Otro aspecto que se tomó en cuenta fueron las medidas antropométricas del alcance del brazo, en niños de estas edades, para esta edad la medida arroja 45 cm de alcance, por lo tanto, se concluye que los niños (as) entre 6 y 7 años pueden hacer uso del juego, con facilidad.



SC-CER96940



"Formando líderes para la construcción de un nuevo país en paz"

Universidad de Pamplona
Pamplona - Norte de Santander - Colombia
Tels: (7) 5685303 - 5685304 - 5685305 - Fax: 5682750

Sistema ergonómico

- **Usuario.**

Los usuarios son niños, pertenecientes a las comunidades Wayuu de edades entre los 6 y 7 años.

Figura 85.

Usuario interactuando con el juego.



Se determina la lúdica como herramienta de aprendizaje, para la enseñanza y revitalización de la lengua; a través de un material didáctico, con elementos significativos del contexto. Es un juego de rol, que va permitir también la interacción entre sus hablantes; va desde la elección de un color hasta la relación y conformación de figuras y palabras escritas en lengua Wayuunaiki.

Para abordar el aprendizaje de la mejor manera debe haber disposición; para el uso del elemento, se recomienda el uso de una mesa de estudio, en la que los niños y niñas puedan participar, interactuar y sentirse en confianza; durante el juego mantendrán una postura sedente como la que muestra la siguiente imagen.

Figura 86.

Usuario interactuando con el juego.



Nota: (Usuario/Silla/Mesa/Juego/Entorno)

- **Objeto.**

Es un juego que promueve las habilidades comunicativas, a través de la conformación de piezas; consiste en elegir colores de una misma tonalidad con el fin de construir una figura significativa propia de la cultura Wayuu; al conformar el niño la figura en conjunto con color, identificará el nombre de la figura escrita en lengua Wayuunaiki.

Figura 87.

Usuario interactuando y conformando figuras.





ACREDITACIÓN INSTITUCIONAL
Avanzamos... ¡Es nuestro objetivo!



Entorno.

Los entornos seleccionados para el uso del producto se exponen debido a la cotidianidad mediante las actividades diarias de los niños comprendidas en el hogar, en las instituciones y en la comunidad en general.

Figura 88.

Casas Wayuu.



Debido a la coyuntura que presenta el país actualmente por la emergencia por Covid-19, se determina no entrar directamente a los entornos en donde nuestro usuario se encuentra, para no exponerse, ni exponer a los niños al virus.



SC-CER96940



"Formando líderes para la construcción de un nuevo país en paz"

Universidad de Pamplona
Pamplona - Norte de Santander - Colombia
Tels: (7) 5685303 - 5685304 - 5685305 - Fax: 5682750



ACREDITACIÓN INSTITUCIONAL
Avanzamos... ¡Es nuestro objetivo!



Condiciones del entorno.

Ruido.

- **Hogar y comunidad en general:** los hogares Wayuu se encuentran localizados en el área rural del municipio de Uribí, por lo tanto, es un entorno libre de ruidos que puedan afectar la distracción del niño durante el juego.
- **Institución:** En las instituciones educativas el ruido se excede, puesto que hay aglomeración de niños (as).

Temperatura.

- **Hogar y comunidad en general:** La temperatura excede los 33° C, en el ámbito rural.
- **Institución:** En la institución los niños (as), dentro sus aulas encuentran una temperatura entre 18 a 20°C.

Calidad del aire.

- **Hogar y comunidad general:** En el hogar la calidad del aire, es muy buena; esto debido a que se encuentran distante a la contaminación que se pueda producir el casco urbano.



SC-CER96940



"Formando líderes para la construcción de un nuevo país en paz"

Universidad de Pamplona
Pamplona - Norte de Santander - Colombia
Tels: (7) 5685303 - 5685304 - 5685305 - Fax: 5682750



ACREDITACIÓN INSTITUCIONAL
Avanzamos... ¡Es nuestro objetivo!



- **Institución:** En la institución, la calidad es igual de buena, ya que no hay cerca de las instalaciones inmuebles o empresas que puedan afectarla.

Iluminación.

- **Hogar y comunidad en general:** por estar localizados en zonas rurales, el único tipo de iluminación que tiene es durante el día, y es un tipo de iluminación natural.
- **Institución:** En la institución se encuentra un tipo de iluminación natural; el aula de clases tiene una amplia entrada de luz natural.

Tabla 17.

Secuencia de uso

1. Conformación completa de la torre



El niño se encuentra en posición sedente, su inclinación dependerá de la mesa y el posicionamiento del juego, la extensión de brazos y rotación en muñecas le permite una interacción con el juego mediante la flexión de falanges



SC-CER96940



"Formando líderes para la construcción de un nuevo país en paz"

Universidad de Pamplona
Pamplona - Norte de Santander - Colombia
Tels: (7) 5685303 - 5685304 - 5685305 - Fax: 5682750

1. Elección de la ficha



El niño se encuentra en posición sedente, hace una extensión del brazo y rotación de muñecas para la ubicación de las piezas mediante la flexión de falanges para la manipulación de las piezas.

2. Conformación de fichas elegidas.



El niño se encuentra en posición sedente; la capacidad de ordenar las fichas se da mediante la extensión de brazos, rotación en muñecas, flexión y extensión de falanges para su manipulación.

3. Terminación del juego.



El niño se encuentra en posición sedente; la rotación de muñecas, flexión y extensión de falanges ayuda a la manipulación de las piezas para ordenarlas correctamente

Nota: Las capacidades cognitivas que tengan los niños darán un mejor enfoque a los elementos y ayudará a retener la información por tiempos más prolongados según su tonalidad, gramática y significado simbólico.



ACREDITACIÓN INSTITUCIONAL
Avanzamos... ¡Es nuestro objetivo!



Tamaños adecuados de tipografía.

En cuanto al tamaño de la letra no hay nada establecido, pero, en general un cuerpo de letra entre 10 y 13 puntos es un tamaño correcto para la lectura, según Lozano (2021). El tamaño que se tuvo en cuenta en el modelo de comprobación tuvo un tamaño de 11 puntos, por lo tanto, está dentro de un tamaño correcto para el alcance de los niños (as) en la lectura de las fichas.

Niveles de contraste.

Contraste del color

Según la descripción general de las pautas de accesibilidad al contenido, el fondo y el contenido del primer plano debe ser lo suficientemente alto para garantizar la legibilidad; para ello recomiendan las siguientes relaciones de contraste:

Tabla 18.

Relaciones de contraste

Tipo de contenido	Relación mínima (nivel AA)	Relación mejorada (nivel AAA)
Cuerpo de texto	4.5 : 1	7 : 1



SC-CER96940



"Formando líderes para la construcción de un nuevo país en paz"

Universidad de Pamplona
Pamplona - Norte de Santander - Colombia
Tels: (7) 5685303 - 5685304 - 5685305 - Fax: 5682750



Texto a gran escala (120-150% mayor que el cuerpo de texto)	3 : 1	4.5 : 1
Componentes activos de la interfaz de usuario y objetos gráficos como iconos y gráficos	3 : 1	No definido

Nota: Teniendo en cuenta las relaciones de contraste establecidas en la tabla, se considera un contraste mejorado (AA) de 4.5:1. Este garantizará la legibilidad entre el fondo y el contenido del primer plano. Para el producto Apuna se considera como fondo, por defecto, el color de la madera, para que el texto sea mucho más fácil de leer por los niños y niñas.

4.3 Análisis del Factor Producción.

En este análisis se tiene en cuenta diferentes materiales para la producción del producto, por otra parte, las características para su producción, puesto que el producto va ser dirigido hacia niños (as) entre 6 y 7 años de edad.

Se tiene en cuenta materiales como polímero y madera, debido a que, son materiales en los que mayormente se desarrollan juegos para niños.

De acuerdo a investigaciones y consultas realizadas para el desarrollo de juegos, las maderas son más conveniente porque son duraderas, no se rompen fácilmente; por otra parte, evoca sensaciones a los niños estimulando las habilidades motoras y cognitivas, además de la creatividad. Dentro de las maderas se tuvieron en cuenta las siguientes:



SC-CER96940



"Formando líderes para la construcción de un nuevo país en paz"

Universidad de Pamplona
Pamplona - Norte de Santander - Colombia
Tels: (7) 5685303 - 5685304 - 5685305 - Fax: 5682750

Tabla 19.

Selección de la madera.

Álamo	MDF	Pino
		
<p>Descripción.</p> <p>Según productores y proveedores es una madera ligera y fácil de trabajar, de apariencia clara y homogénea, sus usos son muy diversos; y actualmente están en expansión dentro de un ámbito industrial y estructural.</p> <p>Es una madera de rápido crecimiento en los árboles, por lo tanto, no habría una explotación y un impacto ambiental alto; esto lo convierte en una herramienta de alto valor ecológico.</p>	<p>Descripción.</p> <p>Este tipo de tablero está fabricado a partir de fibras de maderas (aproximadamente un 85%) y resinas sintéticas comprimidas, lo que le aporta una mayor densidad de la que presentan aglomerados tradicionales o la madera contrachapada.</p>	<p>Descripción.</p> <p>La madera de pino es quizás la madera más usada y conocida, según los proveedores. Se debe a varios factores entre los que destacan su abundancia, su facilidad para trabajar y versatilidad.</p> <p>Presenta unos buenos índices en resistencia, contracción y flexión, e impregnabilidad. No destaca en ninguno de ellos, pero la combinación suele ser buena.</p>



ACREDITACIÓN INSTITUCIONAL

Avanzamos... ¡Es nuestro objetivo!



Nota: para la selección del material se tiene en cuenta las características de los materiales y las condiciones del entorno, y el usuario al cual va dirigido.

- **Álamo:** Aunque es una madera que no representa mayor impacto ambiental, no es abundante dentro del país y menos en la zona de producción, según proveedores de la madera en el contexto.
- **MDF:** según productores y proveedores es una madera con muchos inconvenientes, su principal problema es el agua, y su fácil desgaste a medida que va pasando el tiempo es corto.
- **Pino:** es una madera que presenta buenos índices de resistencia, en el campo de maderas utilizadas para el desarrollo de productos, como juegos, es la que más se destaca, puesto que cumple con excelentes características para su transformación, esto, según productores.

Dentro de estos materiales se seleccionó el pino, para llevar a cabo la producción del producto.

Trabajabilidad del material:

- Aserrado. Fácil.
- Cepillado. Fácil.
- Acabado. Fácil.

Procesos productivos.

Corte a laser: Para el desarrollo del producto se determina que se realice este proceso mediante corte a laser en una maquina CNC Router, y de este modo obtener cortes más precisas en las piezas del producto.

Figura 89.

Maquina CNC Router





ACREDITACIÓN INSTITUCIONAL
Avanzamos... ¡Es nuestro objetivo!



Características:

Marca: sea eagle

Estándar: 1300*2500*200mm

Modelo: 1325

Descripción.

El área de trabajo puede ser diseñada de acuerdo a sus requerimientos con

Capacidad de producción máxima de 30000 piezas al año.

Grabado de figuras: Este proceso se determina, para obtener una mejor presentación de las figuras en el producto, por otra parte, este proceso permitirá a los usuarios visualizar las figuras sin ninguna dificultad.

Figura 90.

CNC Router 1325, grabando madera.



SC-CER96940



"Formando líderes para la construcción de un nuevo país en paz"

Universidad de Pamplona
Pamplona - Norte de Santander - Colombia
Tels: (7) 5685303 - 5685304 - 5685305 - Fax: 5682750



ACREDITACIÓN INSTITUCIONAL
Avanzamos... ¡Es nuestro objetivo!



Características.

Marca: sea eagle

Estándar: 1300*2500*200mm

Modelo: 1325

Descripción.

Contiene colector de polvo, tales como madera.

Lijado: Teniendo en cuenta que los cortes quedan precisos, se determina este proceso para, suavizar los contornos del producto, y puedan quedar mejores acabados, para su presentación a usuario.



SC-CER96940



"Formando líderes para la construcción de un nuevo país en paz"

Universidad de Pamplona
Pamplona - Norte de Santander - Colombia
Tels: (7) 5685303 - 5685304 - 5685305 - Fax: 5682750



ACREDITACIÓN INSTITUCIONAL
Avanzamos... ¡Es nuestro objetivo!



Figura 91.

Lijado sobre contornos



Características.

Marca: Genérico

Estándar: OS3303

Modelo: 110V

Descripción.

Cuenta con el Interruptor sellado contra el polvo para durabilidad aumentada, su Carcaza es de material anti-deslizante y texturizada el cual provee mayor confort y control en usos prolongados, también incluye una bolsa recolectora de polvo de gran capacidad con adaptador para extractor y así proveer una máxima recolección de polvo.



SC-CER96940



"Formando líderes para la construcción de un nuevo país en paz"

Universidad de Pamplona
Pamplona - Norte de Santander - Colombia
Tels: (7) 5685303 - 5685304 - 5685305 - Fax: 5682750



ACREDITACIÓN INSTITUCIONAL
Avanzamos... ¡Es nuestro objetivo!



Pintura: Este proceso se realizará manualmente, por operarios de la empresa.

Figura 92.

Gama de colores determinados para el producto.



Características.

Marca: Sargent Art

Estándar: OS3303

Modelo: 24-2498

Descripción.

Juego de pinturas acrílicas (12 unidades), se pueden utilizar para una variedad de aplicaciones y técnicas de pintura. Los colores incluidos son amarillo, naranja, rojo, magenta, violeta, azul espectral, turquesa, verde, negro, melocotón, marrón y blanco. Son resistente al agua No tóxico



SC-CER96940



"Formando líderes para la construcción de un nuevo país en paz"

Universidad de Pamplona
Pamplona - Norte de Santander - Colombia
Tels: (7) 5685303 - 5685304 - 5685305 - Fax: 5682750

Tallado: Este proceso se tiene en cuenta para la pieza superior, puesto que es diferentes a las demás piezas del juego, y no podría realizarse mediante algún proceso anteriormente señalado.

Figura 93.

Operario tallando madera con cortador de Madera.



Características.

- Marca: Nobrand
- Modelo: Wood Carving Knife



ACREDITACIÓN INSTITUCIONAL
Avanzamos... ¡Es nuestro objetivo!



Nota: los procesos anteriormente descritos, son los procesos determinados para la elaboración del producto Apuna.

3.3.1. Ficha técnica de producción.

En la siguiente ficha técnica se reflejan los procesos detallados para la producción del producto Apuna, anualmente.



SC-CER96940



"Formando líderes para la construcción de un nuevo país en paz"

Universidad de Pamplona
Pamplona - Norte de Santander - Colombia
Tels: (7) 5685303 - 5685304 - 5685305 - Fax: 5682750



ACREDITACIÓN INSTITUCIONAL
Avanzamos... ¡Es nuestro objetivo!



Figura 94.

Ciclos		Costo (por día)		Tiempos	
1. Descarga de madera		\$50.000,00		720	segundos
2. Grabados de figuras		\$54.000,00		804	segundos
3. Lijado		\$380.000,00		300	segundos
4. Sellador		\$150.000,00		300	segundos
5. Pintura		\$100.000,00		300	segundos
		\$564.000,00		875280	
Operario	Proceso	Acción		Tiempos	

Propuesta Trabajo de Grado						
INICIO						
1	Madera (Alamo)			Descargar madera y posicionarla en almacén	600	Segundos
1	Pocisionamiento de madera en maquina CNC			Estar en pocisionamiento frente a la maquina	120	Segundos
1	Grabado de figuras			Ajustar valores ajustados a las figuras de las piezas en la maquina.	120	Segundos
1	Pocisionamiento de madera en maquina CNC (corte)			Ajustar valores ajustados a las medidas de las piezas en la maquina.	120	Segundos
1	Piezas			Retirar piezas y residuos generados por el corte de la maquina.	120	Segundos
3	Lijado			Lijar los bordes de las piezas	800	segundos
1	Sellador			Retirar el polvo, y sellar con la pulverizadora	300	Segundos
2	Piezas			Agrupar las piezas y conformar las figuras.	600	segundos
2	Pintura			Pintar los recuadros frontales de las piezas de acuerdo a cada figura.	600	Segundos
	FIN					

Nota: (Ver anexo 7. en formato en Excel ficha técnica).



"Formando líderes para la construcción de un nuevo país en paz"

Universidad de Pamplona
 Pamplona - Norte de Santander - Colombia
 Tels: (7) 5685303 - 5685304 - 5685305 - Fax: 5682750



ACREDITACIÓN INSTITUCIONAL
Avanzamos... ¡Es nuestro objetivo!



4.4 Análisis del Factor Mercadeo.

Para este análisis se tiene en cuenta el mercado, al cual el producto, va dirigido para su distribución, puntos de ventas, canales.

Segmentación del Mercado.

Geográfica.

- **País:** El juego será desarrollado únicamente en Colombia.
- **Ubicación:** La guajira será el departamento, al cual el producto va dirigirse, puesto que, es el departamento con mayor asentamiento de indígenas de la cultura Wayuu.
- **Zona:** (Rural/Urbana), se determina dos zonas; la zona rural, ya que es donde se encuentran mayormente los Wayuu, y la zona Urbana, puesto que, hay Wayuu que habitan este casco.

Demográfica.

- **Edad:** Para el juego Apuna, se determina un rango de edad de niños (as) entre los 6 y 7 años de edad.
- **Sexo:** Con relación al sexo, puede ser de uso tanto de niños, como de niñas.
- **Raza:** La etnia a la cual va dirigido el producto es la cultura Wayuu.



SC-CER96940



"Formando líderes para la construcción de un nuevo país en paz"

Universidad de Pamplona
Pamplona - Norte de Santander - Colombia
Tels: (7) 5685303 - 5685304 - 5685305 - Fax: 5682750



ACREDITACIÓN INSTITUCIONAL

Avanzamos... ¡Es nuestro objetivo!



- **Religión:** Los Wayuu actualmente, han optado por cualquier religión (católica, cristiana, evangélica); en este contexto el juego apuna no tiene irrespeto ante estas religiones.

Psicográfica.

- **Clase social:** según estudios realizados por el (DANE,2018), los Wayuu actualmente, tienen un índice de pobreza de 53, 7, en este sentido no se consideran compradores directos del juego Apuna.
- **Estilo de vida:** Activo
- **Beneficios buscados:** el beneficio principal de la propuesta es buscar la revitalización del Wayuunaiki en niños Wayuu, desde los hogares y las escuelas, entre los 6 y 7 años de edad.

Conductual.

- **Interacción:** Los niños (as) Wayuu, constantemente interactúan en su diario vivir; con esta propuesta se busca que interactúen más, a favor de revitalizar su lengua nativa desde la lúdica.

Compradores directos.

- Ministerio de Cultura
- Secretaria de educación departamental
- Resguardos de cabildos indígenas municipales.



SC-CER96940



"Formando líderes para la construcción de un nuevo país en paz"

Universidad de Pamplona
Pamplona - Norte de Santander - Colombia
Tels: (7) 5685303 - 5685304 - 5685305 - Fax: 5682750



ACREDITACIÓN INSTITUCIONAL
Avanzamos... ¡Es nuestro objetivo!



Figura 95.

Empaque del producto Apuna

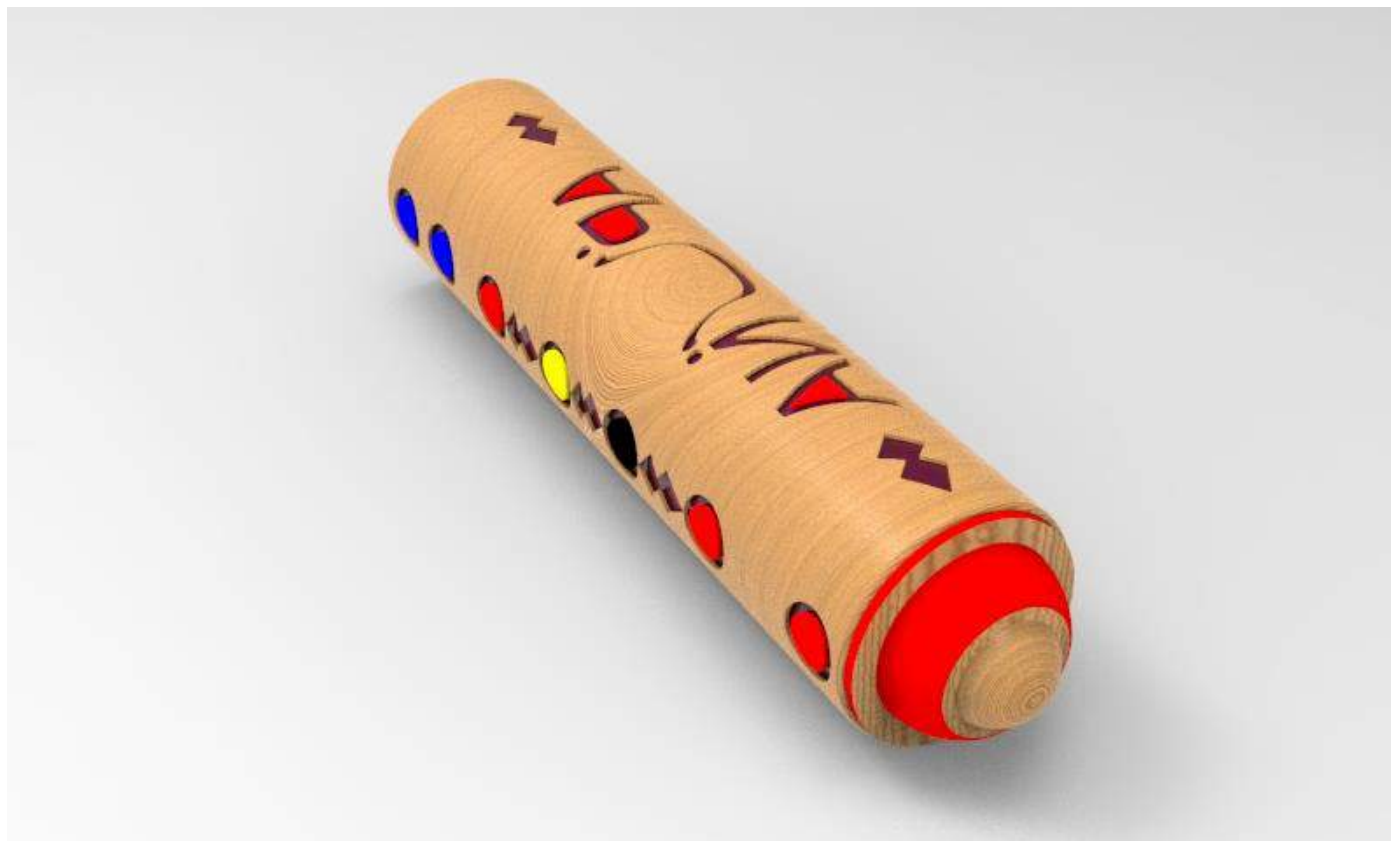

SC-CER96940



"Formando líderes para la construcción de un nuevo país en paz"

Universidad de Pamplona
Pamplona - Norte de Santander - Colombia
Tels: (7) 5685303 - 5685304 - 5685305 - Fax: 5682750



ACREDITACIÓN INSTITUCIONAL
Avanzamos... ¡Es nuestro objetivo!



Figura 96.

Empaque del producto Apuna



"Formando líderes para la construcción de un nuevo país en paz"

Universidad de Pamplona
Pamplona - Norte de Santander - Colombia
Tels: (7) 5685303 - 5685304 - 5685305 - Fax: 5682750



ACREDITACIÓN INSTITUCIONAL
Avanzamos... ¡Es nuestro objetivo!



Figura 97.

Troquel de Empaque.

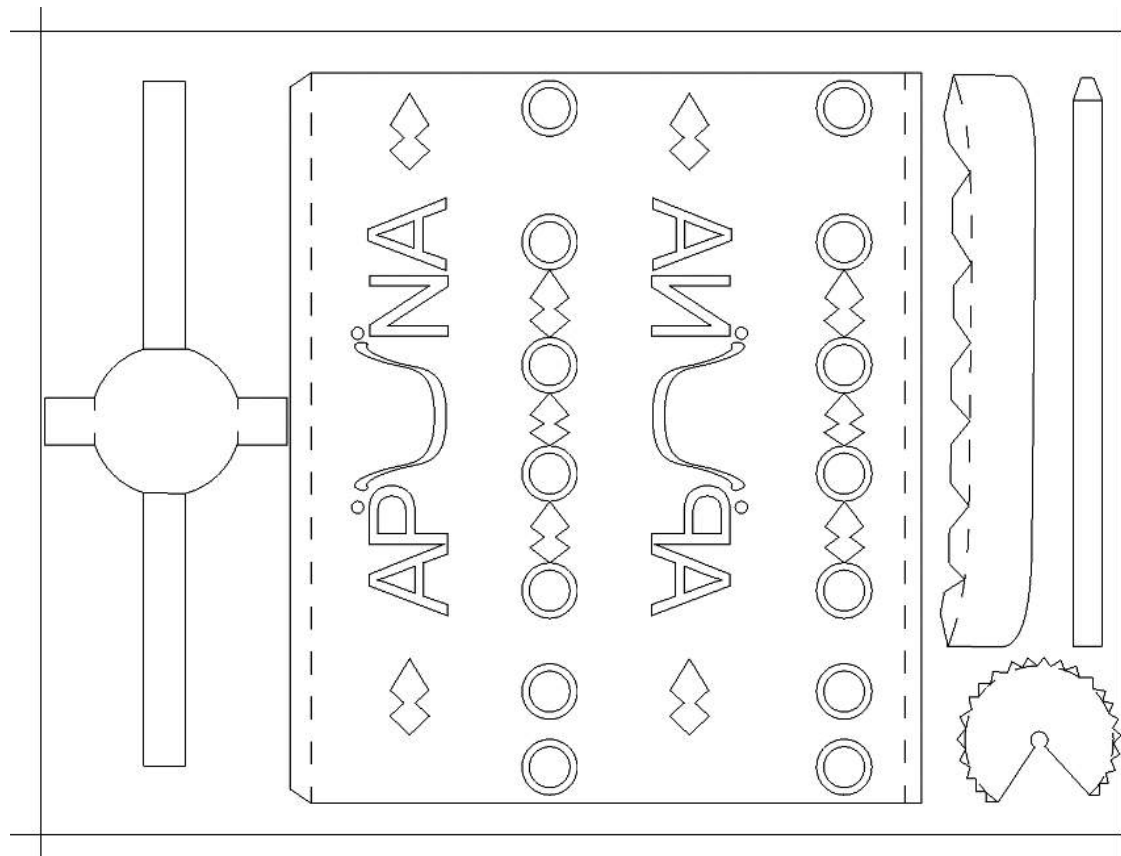

SC-CER96940



"Formando líderes para la construcción de un nuevo país en paz"

Universidad de Pamplona
Pamplona - Norte de Santander - Colombia
Tels: (7) 5685303 - 5685304 - 5685305 - Fax: 5682750



ACREDITACIÓN INSTITUCIONAL
Avanzamos... ¡Es nuestro objetivo!



Detalles del empaque.

Embalaje utilizado para el transporte de los mismos.

Para el juego Apuna primeramente se dispone un tipo de embalaje primario, para la conservación de sus piezas. por otra parte, para la comercialización del producto a una mayor escala, se considera un tipo de embalaje secundario, para asegurar que el producto no sufra daños al ser transportados.

Al estar considerados los dos tipos de embalajes mencionados anteriormente, se contempla también un tipo de embalaje terciario para cargas mayores, como palets. Así mismo también para aprovechar al máximo la capacidad de almacenaje de las instalaciones de producción y de los vehículos industriales que transportarán y distribuirán el producto.

Material para empaque primario.

Cartón sólido, con doble cara. Este tipo de cartón es suave, facilita la impresión, y es resistente a fluidos externos.

Material para empaque secundario.

Cartón ondulado doble pared. Se considera este tipo de cartón ya que es mayormente utilizado en la industria del embalaje industrial por su resistencia

Unidades máximas por caja: 6

Arrume máximo: 5



SC-CER96940



"Formando líderes para la construcción de un nuevo país en paz"

Universidad de Pamplona
Pamplona - Norte de Santander - Colombia
Tels: (7) 5685303 - 5685304 - 5685305 - Fax: 5682750



ACREDITACIÓN INSTITUCIONAL
Avanzamos... ¡Es nuestro objetivo!



Peso total por empaque: 900 gr.

Peso total por caja: 5.400 gr

Factores a tener en cuenta:

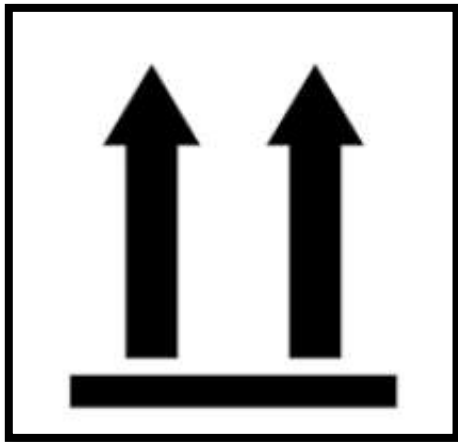

Este lado arriba.

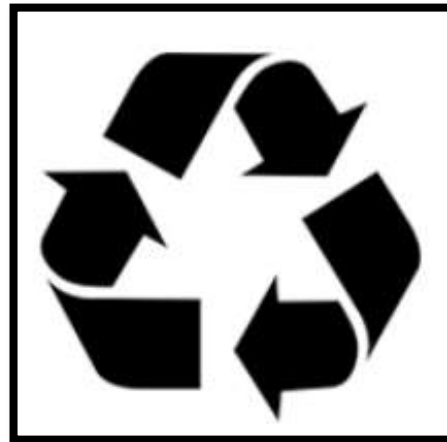

Reciclaje.

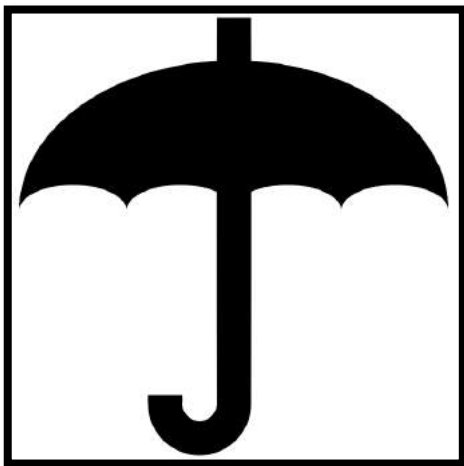

Manténgase seco.

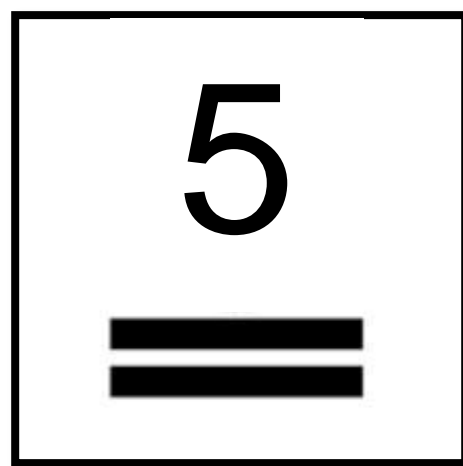

No apilar más de 5



SC-CER96940



"Formando líderes para la construcción de un nuevo país en paz"

Universidad de Pamplona
Pamplona - Norte de Santander - Colombia
Tels: (7) 5685303 - 5685304 - 5685305 - Fax: 5682750



ACREDITACIÓN INSTITUCIONAL

Avanzamos... ¡Es nuestro objetivo!



La producción del producto empezará con 1.254 unidades al año, con el objetivo de que las entidades del departamento de la Guajira, en este caso las que ayudan a salvaguardar las lenguas, tengan a disposición todas las unidades necesarias, para repartir en los sitios de mayor concentración de los indígenas Wayuu, específicamente en donde se encuentren niños y niñas, entre los 6 y 7 años de edad.

Se distribuirán anualmente, 560 unidades a la secretaria de educación departamental; esta entidad será la encargada de distribuirlos a las instituciones educativas.

Nota: se tiene en cuenta que en el departamento de La Guajira hay un total de 280 instituciones educativas, por lo tanto, la entidad, hará entrega de 2 unidades anuales por institución; dando un total de 560 unidades.

Por otra parte, otra entidad al cual será distribuido el producto serán los resguardos de cabildo indígena municipales; a esta entidad se le hará llegar 694 unidades anuales, para ser distribuidas en 694 hogares Wayuu; es decir uno por hogar.

Con relación a las cifras anteriores, se obtiene un total de 1.254 unidades, distribuidos de la siguiente manera

- 560 Unidades a la secretaria de educación departamental.
- 694 Unidades a los resguardos de cabildos indígenas.



SC-CER96940



"Formando líderes para la construcción de un nuevo país en paz"

Universidad de Pamplona
Pamplona - Norte de Santander - Colombia
Tels: (7) 5685303 - 5685304 - 5685305 - Fax: 5682750



ACREDITACIÓN INSTITUCIONAL
Avanzamos... ¡Es nuestro objetivo!



Canales de distribución.

- **Canal de distribución directa.**

La comercialización se llevará de manera directa con la secretaria de educación departamental y los resguardos de cabildos indígenas municipales, sin intermediarios, con el objetivo de socializarle, bajo que conceptos fue propuesto el producto, para la enseñanza y revitalización de la lengua, Wayuunaiki.

- **Canal de distribución corto.**

(Fabricante- Entidad) Se venderá a entidades gubernamentales tales, como: Secretaria de Educación departamental, y Resguardos de cabildo indígena de La Guajira; estas entidades serán las encargadas de distribuir las a los hogares de las comunidades Wayuu, y a las instituciones etnoeducativas tanto urbanas, como rurales del departamento de La guajira.

- **Canal de distribución selectivo.**

El producto se promocionará a entidades que buscan principalmente el fortalecimiento y revitalización de la lengua Wayuunaiki, en el departamento de La Guajira.



SC-CER96940



"Formando líderes para la construcción de un nuevo país en paz"

Universidad de Pamplona
Pamplona - Norte de Santander - Colombia
Tels: (7) 5685303 - 5685304 - 5685305 - Fax: 5682750



ACREDITACIÓN INSTITUCIONAL
Avanzamos... ¡Es nuestro objetivo!



4.5 Análisis del Factor Gestión.

Para este análisis se tiene en cuenta el Modelo Canvas como herramienta para emprender en este proyecto; Así también para gestionar los tiempos, costos, recursos tanto humanos como físicos, y así tener un presupuesto para la ejecución del mismo. Con el fin de sostener nuestra empresa y de la misma manera, poder tener mayores fuentes de ingresos.

Con relación a lo anterior para llevar a cabo el proceso de licitación con las entidades públicas, primeramente se contempla dirigir la propuesta ante los gabinetes de las mismas, presentando la documentación del desarrollo de esta investigación e igualmente de la propuesta desarrollada en el contexto cultural Wayuu, una vez expuesta y aceptada la propuesta se procederá a la adjudicación de un contrato con las entidades, y así poder llevar a cabo la producción que requieren del producto Apuna; y de esta manera empezar a generar nuestra fuente de ingresos.

Relación con los clientes.

Una vez la producción requerida por las entidades públicas, esté al alcance para llevar a cabo su distribución a los hogares y a las instituciones educativas, se le solicitará un acompañamiento, para hacer parte de las entregas; de este modo habrá una relación directa con los clientes y así mismo con los principales beneficiados del juego Apuna.



SC-CER96940



"Formando líderes para la construcción de un nuevo país en paz"

Universidad de Pamplona
Pamplona - Norte de Santander - Colombia
Tels: (7) 5685303 - 5685304 - 5685305 - Fax: 5682750



ACREDITACIÓN INSTITUCIONAL
Avanzamos... ¡Es nuestro objetivo!



Actividades claves.

Las actividades claves y principales, requeridas para el producto Apuna, son:

- **Corte a laser.**

Se considera clave esta actividad en el desarrollo estructural del producto, debido a que va generar un corte más preciso de las piezas, de esta manera podrán generarse mejores acabados en los siguientes procesos, una vez estén cortadas.

- **Grabado de figuras y letras.**

Se considera clave esta actividad en el desarrollo estructural del producto, puesto que será el contenido y parte, más importante del juego; de esta actividad va depender que los niños (as) reconozcan, comprendan e identifiquen, una vez jueguen.

- **Recursos claves:**

Los recursos claves y principales, requeridas para el producto Apuna, son:

- **Maquinaria Router CNC.**

Es indispensable esta maquinaria, puesto que, es la que nos va a permitir tener una mayor producción del producto en menores tiempos.



SC-CER96940



"Formando líderes para la construcción de un nuevo país en paz"

Universidad de Pamplona
Pamplona - Norte de Santander - Colombia
Tels: (7) 5685303 - 5685304 - 5685305 - Fax: 5682750



ACREDITACIÓN INSTITUCIONAL
Avanzamos... ¡Es nuestro objetivo!



- **Empaques.**

Los patrones culturales de la cultura Wayuu, se han contemplados en la presentación del producto al público; esto generaría un mayor apreciación y experiencia con el juego Apuna.

- **Clientes.**

Los clientes, en este caso las entidades públicas mencionadas, serán un recurso clave, para la organización, puesto que, son los que van a permitir mayor rentabilidad a la empresa y mayor demanda del producto Apuna en el mercado.

- **Sistema de transporte**

El sistema de transporte requerido para la distribución y comercialización del producto Apuna, será terrestre, puesto que, las rutas, zonas de descargues y entrega se encuentran en marcada en el mismo departamento La Guajira; una gran ventaja para la organización debido a que, va permitir entregas puntuales y en el menor tiempo de ciclo posible, el producto a los clientes.



SC-CER96940



"Formando líderes para la construcción de un nuevo país en paz"

Universidad de Pamplona
Pamplona - Norte de Santander - Colombia
Tels: (7) 5685303 - 5685304 - 5685305 - Fax: 5682750



ACREDITACIÓN INSTITUCIONAL
Avanzamos... ¡Es nuestro objetivo!



Figura 95.

Modelo Canvas

Modelo Canvas				
APUNA (SEMBRANDO SEMILLAS)				
Socios Claves	Actividades Claves	Propuesta de Valor	Relación con clientes	Segmento del Mercado
<ul style="list-style-type: none"> ▪ Inmunizadora Serye S.A. Riohacha Guajira. ▪ Madecentro, Riohacha. ▪ Maderas machimbradoras. ▪ Homecenter 	<ul style="list-style-type: none"> ▪ Corte a laser ▪ Grabado de figuras y letras 	<p>La propuesta APUNA, busca el fortalecimiento de la lengua de la cultura Wayuu, teniendo en cuenta la lúdica como herramienta de aprendizaje para la enseñanza de la lengua en niños y niñas, entre los 6 y 7 años de edad; en las instituciones educativas, hogares y comunidad en general.</p>	<ul style="list-style-type: none"> ▪ Entregas directas del producto, a la entidad sin intermediarios. ▪ Acompañamiento y socialización en las entregas del producto en las instituciones y comunidades. 	<p>Esta propuesta va dirigida a niños y niñas entre los 6 y 7 años de edad, de la comunidad Wayuu, del departamento de La Guajira</p>
	<p>Recursos Claves</p> <ul style="list-style-type: none"> ▪ Maquinaria Router CNC. ▪ Empaques por unidad. 		<p>Canales de Distribución</p> <p>Social:</p> <ul style="list-style-type: none"> ▪ Correo electrónico ▪ Instagram <p>Físico:</p> <ul style="list-style-type: none"> ▪ Tiendas artesanales. ▪ Instalaciones de producción. 	
Estructura de costos			Fuentes de Ingreso	
<ul style="list-style-type: none"> ▪ Costos de la materia prima para la producción. ▪ Costo de insumos. ▪ Alquiler de la instalación. ▪ Costo de maquinaria. ▪ Costo de distribución y comercialización del producto. ▪ Costo de empaques. 			<ul style="list-style-type: none"> • Ventas al por mayor a secretaria de educación departamental y resguardos de cabildo indígena. • Ventas de tiendas físicas artesanales. 	



"Formando líderes para la construcción de un nuevo país en paz"

Universidad de Pamplona
 Pamplona - Norte de Santander - Colombia
 Tels: (7) 5685303 - 5685304 - 5685305 - Fax: 5682750



ACREDITACIÓN INSTITUCIONAL
Avanzamos... ¡Es nuestro objetivo!



4.6. Análisis Factor Costos.

Para la sostenibilidad del juego didáctico Apuna, es necesario establecer cálculos en relación a los costos de producción; los cuales son necesario para la manutención del proyecto. Se da en detalle específico el precio de la materia prima, la mano de obra directa, las herramientas utilizadas para la fabricación, la cantidad de producción anualmente, entre otros. Tener un buen manejo en relación con los costos es un factor muy importante, pues gracias a este se puede entregar un producto de calidad al mercado, ofreciendo precios razonables, con el fin de obtener mayor rentabilidad.

Tabla 20.

Proyección de ventas

Producto o Servicio	Cantidad Anual (Unidades)	2.018	2.019	2.020	2.021	2.022
Juego didáctico	1.254	10.500	18.900	19.845	20.837	21.879
Precio de venta por unidad (\$)	25.000	25.000	8.000	9.000	9.500	10.000
				9.923	10.419	10.940



SC-CER96940



"Formando líderes para la construcción de un nuevo país en paz"

Universidad de Pamplona
 Pamplona - Norte de Santander - Colombia
 Tels: (7) 5685303 - 5685304 - 5685305 - Fax: 5682750



ACREDITACIÓN INSTITUCIONAL
Avanzamos... ¡Es nuestro objetivo!



Tabla 21.

Proyecciones de ingresos por ventas. (\$).

Producto o Servicio	Cantidad Anual (\$)	2.016	2.017	2.018	2.019	2.020
Juego didáctico	31.350.000	262.500.000	151.200.000	178.605.000	197.953.875	218.791.125
0	-	-	-	-	-	-
TOTAL (\$)	31.350.000	262.500.000	151.200.000	178.605.000	197.953.875	218.791.125
IVA (19%)	5.956.500	49.875.000	28.728.000	33.934.950	37.611.236	41.570.314
Total con IVA (\$)	37.306.500	312.375.000	179.928.000	212.539.950	235.565.111	260.361.439

Tabla 22.

Costo de insumos

Materia prima, insumo o requerimiento	Unidad.	Consumo por insumo o materia prima	Cantidad Aprox./Anual	Presentación.	Margen de desperdicio. %	Precio (\$)/Unidad.	Precio (\$) total./año
Insumos.							
Pincel(es)	unidades	20	25080		2	7.000	175.560.000
Empaque por unidad	unidades	780	978120		2	5.500	5.379.660.000
Pegante	unidades	5	6270		2	10.000	62.700.000
Cúter	unidades	10	12540		2	15.000	188.100.000
Empaques para distribución.	unidades	209	209		2	4.000	836.000



"Formando líderes para la construcción de un nuevo país en paz"

Universidad de Pamplona
 Pamplona - Norte de Santander - Colombia
 Tels: (7) 5685303 - 5685304 - 5685305 - Fax: 5682750



ACREDITACIÓN INSTITUCIONAL
Avanzamos... ¡Es nuestro objetivo!



Materia Prima.						
Pinturas ecológicas	unidades	100	125400,0	3	50.000	6.270.000.000
Sellador empatulable incoloro	unidades	80	100320,0	3	40.000	4.012.800.000
Lijas	unidades	500	627000,0	3	740	463.980.000
Madera pino	unidades	100	100,0	2	52.900	5.290.000

Tabla 23.

Maquinaria y herramienta.

Nombre	Cantidad	Precio/Unidad (\$)	Precio Total (\$)
Mesa de trabajo	20	\$ 980.000,00	19.600.000
Maquina Roter CNC	2	\$ 3.550.000,00	7.100.000
Lijadora banda 4	5	\$ 1.000.000,00	5.000.000
Cinzel	20	\$ 15.000,00	300.000

Para ampliar la información en cuanto a costos (Ver anexo 8. formato en Excel Apuna)



SC-CER96940



"Formando líderes para la construcción de un nuevo país en paz"

Universidad de Pamplona
 Pamplona - Norte de Santander - Colombia
 Tels: (7) 5685303 - 5685304 - 5685305 - Fax: 5682750



ACREDITACIÓN INSTITUCIONAL
Avanzamos... ¡Es nuestro objetivo!



4.7. Análisis del factor de innovación.

Despertar el interés desde lo más pequeños, es crucial y vital para la revitalización del lenguaje en la cultura Wayuu, puesto que transmitirán a las futuras generaciones la concepción de su lengua, sin perder su identidad étnica cultural; por otra parte, también patrones claros, que contrarrestarán las amenazas que lleguen a su contexto y afecten directamente su habla.

El producto tiene un nivel de innovación incremental, ya que incorpora una lengua nativa de una cultura predominante que ha vivido a través de los tiempos, en un juego que permite la conformación de elementos contextuales propios y significativos de la misma.

Con relación a la pregunta planteada, es una pregunta que ya han podido preguntarse dentro de otras culturas y proyectos, por lo tanto, no es una pregunta novedosa.

De acuerdo a los resultados obtenidos en esta propuesta se considera un tipo de innovación de producto ya que parte de la invención de una idea para revitalizar la lengua de una cultura específica.

Finalmente se obtiene un tipo de innovación abierta, puesto que hubo la colaboración de personas externas, tales como docentes con más de 40 años de experiencia en la educación de los niños (as) Wayuu, las comunidades y finalmente las familias Wayuu.



SC-CER96940



"Formando líderes para la construcción de un nuevo país en paz"

Universidad de Pamplona
Pamplona - Norte de Santander - Colombia
Tels: (7) 5685303 - 5685304 - 5685305 - Fax: 5682750



ACREDITACIÓN INSTITUCIONAL
Avanzamos... ¡Es nuestro objetivo!



CAPITULO 5.

ANALISIS DE IMPACTOS.

5.1. Impacto social.

El pueblo Wayuu, es el pueblo indígena más grande y numeroso de Colombia con un 5,2%; esta propuesta busca llegar a ese 5,2% con el fin de revitalizar su lengua, a partir de los niños Wayuu.

El proyecto tiene un impacto positivo en maestros educadores en lengua, ya que le va a permitir llevar la enseñanza de la lengua de forma más divertida y emotiva a los niños, otro de los beneficios es la mejora a memorizar y aumentar la velocidad de respuesta además de potenciar las habilidades cognitivas.

Aunque cambian las metodologías de enseñanza previas, esta propuesta nutre los sistemas de aprendizaje, para que los niños relacionen, conecten y no olviden lo aprendido.

5.2. Impacto económico.

El resultado que nos muestra el análisis de costos para el juego didáctico Apuna, en relación al precio de venta al público va a ser de \$ 37.306.500 + IVA por unidad. El mercado al cual va dirigido son las entidades gubernamentales como lo es la secretaria de Educación Departamental y los Resguardos de cabildo indígenas municipales, esto debido a



SC-CER96940



"Formando líderes para la construcción de un nuevo país en paz"

Universidad de Pamplona
Pamplona - Norte de Santander - Colombia
Tels: (7) 5685303 - 5685304 - 5685305 - Fax: 5682750



ACREDITACIÓN INSTITUCIONAL
Avanzamos... ¡Es nuestro objetivo!



que los hogares Wayuu no cuentan con los suficientes ingresos para la compra de este producto por lo tanto estas entidades serán las encargadas de distribuir hacia los hogares y las instituciones el material didáctico Apuna.

La ubicación de la empresa al ser en el departamento de La Guajira, el cual es un departamento que está golpeado por la falta de oportunidades; un proyecto como este generaría empleo y contribuiría al desarrollo social y económico tanto a nivel municipal como departamental.

Por otra parte, se considera un mercado alternativo como tiendas artesanales para la venta unitaria del producto Apuna, de ser así, dará origen al autoreconocimiento de la lengua Wayuunaiki, en todos los contextos culturales. Serán muy importante estos espacios, debido a que llenara a la cultura de satisfacción y respeto por su lengua.

5.3. Impacto cultural.

La cifra de pérdida del lenguaje actualmente en la cultura Wayuu es de un 90%, de manera general; con esta implementación el juego Apuna para la cultura Wayuu, tendrá un impacto significativo, puesto que, el proyecto recoge y engloba toda su concepción cultural e identidad propia; además encierra los espacios culturales de desarrollo y crecimiento de las futuras generaciones. Será de gran alegría, ya que el producto busca revitalizar la lengua



SC-CER96940



"Formando líderes para la construcción de un nuevo país en paz"

Universidad de Pamplona
Pamplona - Norte de Santander - Colombia
Tels: (7) 5685303 - 5685304 - 5685305 - Fax: 5682750



ACREDITACIÓN INSTITUCIONAL
Avanzamos... ¡Es nuestro objetivo!



en sus semillas, en esos niños que hoy por hoy, no saben cómo dominar y hablar su lengua nativa por falta de la transmisión.

Esta propuesta busca que la cultura se acople a un proceso de enseñanza y aprendizaje desde la lúdica, para el fortalecimiento de lengua Wayuunaiki desde el hogar, las instituciones y la comunidad general.

Desde estos espacios se busca nutrir a los niños de conocimientos propios, por eso es muy importante que conecten e interactúen con los demás; buscando la motivación de ellos, se engrandecerá aún más el entusiasmo por aprender y conocer sobre la lengua.

5.4. Impacto ecológico

La materia prima primordial para la fabricación del juego didáctico Apuna es la madera, la cual genera aspectos negativos a nivel medio ambiental como lo es la emisión de ruidos y generación de residuos.

Otros materiales que se requieren para la fabricación de este producto es el sellador, este afecta la salud de las personas, es por esto que la estructura del taller debe ser cerrada para evitar posibles malestares; y con el fin de no causar problemas estará ubicado en un lugar de Riohacha donde no exista tanto flujo de la población.



SC-CER96940



"Formando líderes para la construcción de un nuevo país en paz"

Universidad de Pamplona
Pamplona - Norte de Santander - Colombia
Tels: (7) 5685303 - 5685304 - 5685305 - Fax: 5682750



ACREDITACIÓN INSTITUCIONAL
Avanzamos... ¡Es nuestro objetivo!



En relación con los desechos como el aserrín, serán vendidos a personas que se dediquen a la fabricación de materiales compuestos como es el MDF, pues la madera que se recicla aún conserva sus propiedades naturales por lo tanto su utilidad es de gran aprovechamiento.

Ciclo de vida desde el eco diseño.

Transporte.

Se transportará la materia prima, como la madera, desde los sitios autorizados por los proveedores hasta las instalaciones de la empresa.

Construcción:

- **Procesos de producción.**

Los procesos de producción producirán emisión de gases, ruidos, polvos, y generación de residuos, a partir del corte de la maquinaria y tallado.

Uso.

El uso del producto Apuna, no genera daños en el contexto cultural Wayuu.

Gestión final

- **Reaprovechamiento.**



SC-CER96940



"Formando líderes para la construcción de un nuevo país en paz"

Universidad de Pamplona
Pamplona - Norte de Santander - Colombia
Tels: (7) 5685303 - 5685304 - 5685305 - Fax: 5682750



A los indígenas Wayuu, en su entorno y fuera de él, les despierta el interés por reutilizar, lo que pueda ser de utilidad para ellos, en relación a sus necesidades.

Figura 96.

Grafico ciclo de vida desde el eco diseño.

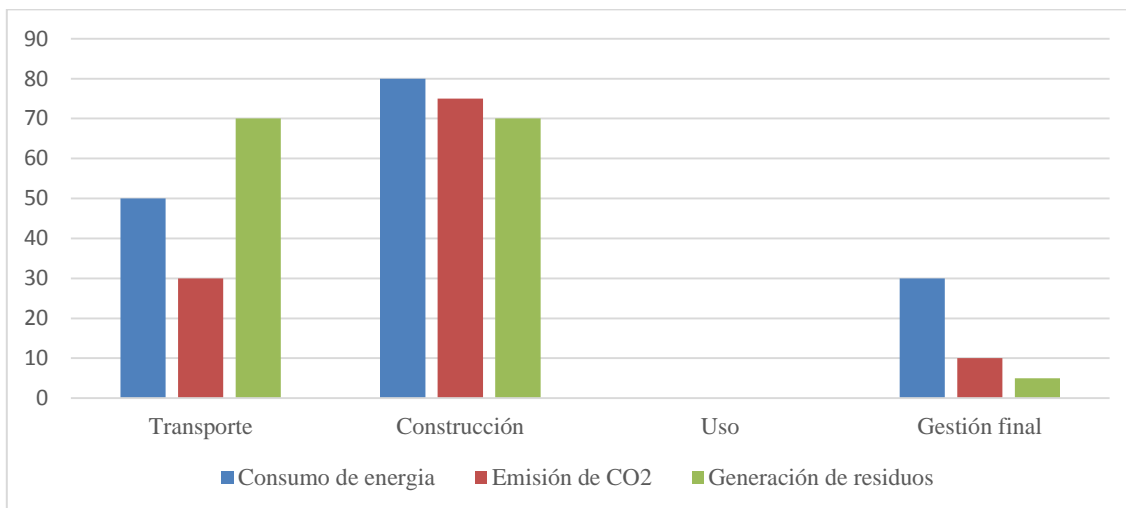

Finalmente, con relación a este impacto se plantea la observación como instrumento principal para medir el aprendizaje de los niños en cuanto a la recuperación de su lengua en su contexto; de este modo, solo será posible una vez los niños (as) tengan una constante y estrecha relación con el producto desarrollado, dentro los espacios establecidos.



ACREDITACIÓN INSTITUCIONAL
Avanzamos... ¡Es nuestro objetivo!



5.5. Impacto humano

El producto tiene un punto de vista positivo, desde profesionales, hasta maestros(as) educadores(as) en lengua Wayuunaiki, debido a que cumple con la pedagogía y formación del niño Wayuu desde sus primeras etapas en la enseñanza de la lengua. Más allá de tener un cumplimento busca tener una estrecha relación con el usuario, pues de eso depende cómo va adquirir los conocimientos.

Para la comunidad Wayuu debido a sus escasos recursos, directamente no tendrán una apropiación del producto, es por esto que desde las entidades públicas se busca primeramente que ellos sean los principales beneficiados desde los niños (as); son los niños (as) los que revitalizaran y harán mantenimiento de la lengua.

Para esta propuesta se definen factores de legibilidad claros, que van a permitir a los niños (as) de la cultura Wayuu, tener mayor comprensión de lo que leen e interpretan, además de una constante relación con la propuesta, en los espacios establecidos para su desarrollo.

Así mismo, comprende el tipo de sistema, para ayudar a reducir acciones repetitivas a los niños durante el desarrollo del juego, para que de esa manera puedan disfrutar del material didáctico propuesto para la revitalización de su lenguaje.



SC-CER96940



"Formando líderes para la construcción de un nuevo país en paz"

Universidad de Pamplona
Pamplona - Norte de Santander - Colombia
Tels: (7) 5685303 - 5685304 - 5685305 - Fax: 5682750



ACREDITACIÓN INSTITUCIONAL
Avanzamos... ¡Es nuestro objetivo!



5.6. Impacto tecnológico

El producto busca producirse con tecnología inteligente industrial, para lograr mejores acabados y brindar a los compradores y usuarios directos, una excelente experiencia con el producto.

Esta propuesta tiene un impacto sobre las propuestas tecnológicas que han buscado también, el fortalecimiento de las lenguas, a diferencia de las otras esta permite un contacto directo del niño y con su entorno.



SC-CER96940



"Formando líderes para la construcción de un nuevo país en paz"

Universidad de Pamplona
Pamplona - Norte de Santander - Colombia
Tels: (7) 5685303 - 5685304 - 5685305 - Fax: 5682750



ACREDITACIÓN INSTITUCIONAL
Avanzamos... ¡Es nuestro objetivo!



5.7. Impacto ético

El proyecto busca apoyar, fortalecer y revitalizar la lengua Wayuunaiki dentro del contexto cultural Wayuu, como también entusiasmar a los padres a no dejar a un lado los frutos de los esfuerzos de sus ancestros; también a que amen cada vez más su cultura, con más valor, ya que del amor que le pongan, la salvaguardarán para las generaciones futuras.

Esta propuesta más allá de buscar también la interacción, busca el trabajo en equipo, con el fin también de que se establezcan lazos y conexiones fuertes entre sus hablantes; solo del amor y la entrega que le den a su identidad étnica depende de su conservación en el tiempo.

Para la cultura Wayuu, existen leyes que también los integra y los hacer ser quien son; pero entre sus principales esta conservar su lengua, es por esto que despiertan el interés en el producto Apuna, debido a que, este busca su principal objetivo, a partir del mundo que los engloba.

La propuesta apuna tiene un alto sentido de responsabilidad con los niños (as) de la comunidad Wayuu, puesto que, para su presentación y muestra ante la comunidad, tuvo en cuenta las normas de bioseguridad establecidas por el Gobierno Nacional.



SC-CER96940



"Formando líderes para la construcción de un nuevo país en paz"

Universidad de Pamplona
Pamplona - Norte de Santander - Colombia
Tels: (7) 5685303 - 5685304 - 5685305 - Fax: 5682750



ACREDITACIÓN INSTITUCIONAL
Avanzamos... ¡Es nuestro objetivo!



REDISEÑO.

Teniendo en cuenta las comprobaciones dadas durante el desarrollo del proyecto, se concluye en un rediseño final del producto Apuna “sembrando semillas” para su uso en la comunidad étnica Wayuu del departamento de la Guajira

Figura 97.

Rediseño



SC-CER96940



“Formando líderes para la construcción de un nuevo país en paz”

Universidad de Pamplona
Pamplona - Norte de Santander - Colombia
Tels: (7) 5685303 - 5685304 - 5685305 - Fax: 5682750



ACREDITACIÓN INSTITUCIONAL
Avanzamos... ¡Es nuestro objetivo!



Figura 98.

Rediseño



SC-CER96940



"Formando líderes para la construcción de un nuevo país en paz"

Universidad de Pamplona
Pamplona - Norte de Santander - Colombia
Tels: (7) 5685303 - 5685304 - 5685305 - Fax: 5682750



ACREDITACIÓN INSTITUCIONAL
Avanzamos... ¡Es nuestro objetivo!



CONCLUSIONES

El desarrollo de este proyecto enfocado a las comunidades indígenas de la cultura Wayuu, aporta también un aprendizaje significativo, debido a que nutre el pensamiento y refuerza los conocimientos desde otros sentidos.

Apuna, se enfatiza en llevar a la cultura a revitalizar su lengua, teniendo en cuenta su cosmovisión, sus patrones, sus costumbres, desde la lúdica. Es importante destacar que, desde el juego, el niño tiene mayor motivación por aprender, adquirir conocimientos sin dejar de divertirse.

En relación con la situación actual el proyecto no se desarrolló a cabalidad, ya que, dentro de estas comunidades, no está permitido el desarrollo de actividades, puesto, que las autoridades tradicionales que representan a la población indígena, no lo permite.

Aun así, respetando los lineamientos, se logró junto con una comunidad del pueblo Wayuu, presentar la propuesta a un hogar; fue satisfactorio este logro, ya que permitió ver el modelo de la propuesta en acción, junto con los niños (as) Wayuu.



SC-CER96940



"Formando líderes para la construcción de un nuevo país en paz"

Universidad de Pamplona
Pamplona - Norte de Santander - Colombia
Tels: (7) 5685303 - 5685304 - 5685305 - Fax: 5682750



ACREDITACIÓN INSTITUCIONAL
Avanzamos... ¡Es nuestro objetivo!



Finalmente, en esta propuesta es importante destacar el uso de la lengua Wayuunaiki, ya que permite a la población de niños (as) Wayuu, un aprendizaje propio de su contexto y cultura.



SC-CER96940



"Formando líderes para la construcción de un nuevo país en paz"

Universidad de Pamplona
Pamplona - Norte de Santander - Colombia
Tels: (7) 5685303 - 5685304 - 5685305 - Fax: 5682750



ACREDITACIÓN INSTITUCIONAL
Avanzamos... ¡Es nuestro objetivo!



REFERENCIAS BIBLIOGRAFICAS.

Ministerio de cultura (2011). Estudios Wayuunaiki; recuperado de:
<https://www.mincultura.gov.co/areas/poblaciones/noticias/Documents/EstudiosWayuunaiki.pdf>.

Orangel González Rodríguez. Uso y tratamiento del Wayuunaiki dos instituciones etnoeducativas Wayuu, recuperado de: Microsoft Word - Tesis Orangel Gonzalez.doc (proeibandes.org).

Ministerio de cultura 2014; El juego en la educación inicial, recuperado de https://www.mineducacion.gov.co/1759/articles-341835_archivo_pdf_educacion_inicial.pdf

Luisa Rodríguez Sala-Gómezgil, 1983, El lenguaje como elemento cultural de identidad social en la zona fronteriza del norte de México, Recuperado de: Dialnet-ElLenguajeComoElementoCulturalDeIdentidadSocialEnL-5196221.pdf

Nicolás Polo Figueroa, (2011), La palabra en la cultura Wayuu, recuperado de: https://revistas.uptc.edu.co/index.php/linguistica_hispanica/article/view/6187/6304.



SC-CER96940



"Formando líderes para la construcción de un nuevo país en paz"

Universidad de Pamplona
Pamplona - Norte de Santander - Colombia
Tels: (7) 5685303 - 5685304 - 5685305 - Fax: 5682750



ACREDITACIÓN INSTITUCIONAL
Avanzamos... ¡Es nuestro objetivo!



Vicente J Llorent, (2018), lenguaje, diversidad cultural y currículo: el docente indígena como alfabetizador en contextos bilingües Wayuu, recuperado de: https://www.researchgate.net/publication/329944895_

UNESCO, 2018; Lenguas indígenas, conocimientos y esperanza, Recuperado de: <https://es.unesco.org/courier/2019-1/lenguas-indigenas-conocimientos-y-esperanza>

Miriam Grimaldo Muchotrigo, 2006, Identidad y política cultural en el Perú, Recuperado de http://pepsic.bvsalud.org/scielo.php?script=sci_arttext&pid=S1729-48272006000100005

Ministerio de Educación Nacional de Colombia (2008). *Anaa Akua'ipa Proyecto etnoeducativo de la Nación Wayuu.* Recuperado de: http://aprende.colombiaaprende.edu.co/sites/default/files/naspublic/6_guajirita_0.pdf

David M. Captain y Linda B. Captain (2005) Diccionario básico ilustrado; Wayuunaiki-español; español, recuperado de: https://www.sil.org/system/files/reapdata/13/68/67/136867501098587482764543183539278418234/WayuuDict_45801.pdf



SC-CER96940



"Formando líderes para la construcción de un nuevo país en paz"

Universidad de Pamplona
Pamplona - Norte de Santander - Colombia
Tels: (7) 5685303 - 5685304 - 5685305 - Fax: 5682750



ACREDITACIÓN INSTITUCIONAL
Avanzamos... ¡Es nuestro objetivo!



Deissy Milena Calderón Blanco (2018), La oralidad como mediador del aprendizaje en los niños de cero a siete años del clan uriana: una preservación de la cultura Wayuu, recuperado de:

https://repository.uniminuto.edu/bitstream/handle/10656/7278/UVDTPED_CalderonBlancoDeissy_2018.pdf?sequence=1&isAllowed=y

José Abuchaibe; Juan Correa (2015), Elementos para una educación propia para los indígenas Wayúu, recuperado de: <http://polux.unipiloto.edu.co:8080/00002392.pdf>

Ministerio de educación nacional, Anaa kuaipa, proyecto etnoeducativo para la gran nación Wayuu. recuperado de: <https://vdocuments.mx/anaa-akuaiipa.html>

Dane población indígena de Colombia (2018), Resultados del censo nacional de población y vivienda 2018 <https://www.dane.gov.co/files/investigaciones/boletines/grupos-etnicos/presentacion-grupos-etnicos-2019.pdf>

Antonio Silva, Sprock, Jaime Muñoz, Julio Ponce, (2012), Desarrollo de Objetos de Aprendizaje Etnoculturales Lúdicos para la Preservación de la Lenguas, Costumbres y Tradiciones Indígenas, recuperado de: <https://www.researchgate.net/publication/272690195>

José Alberto Gallardo López (2018), Teorías del juego como recurso educativo, recuperado de: <https://www.researchgate.net/publication/324363292>



SC-CER96940



"Formando líderes para la construcción de un nuevo país en paz"

Universidad de Pamplona
Pamplona - Norte de Santander - Colombia
Tels: (7) 5685303 - 5685304 - 5685305 - Fax: 5682750



ACREDITACIÓN INSTITUCIONAL
Avanzamos... ¡Es nuestro objetivo!



La teoría del aprendizaje de Bruner (1969), recuperado de: <https://eresmama.com/la-teoria-del-aprendizaje-de-bruner/>

Ministerio de Educación (1978), Decreto número 1142, recuperado de: https://www.mineducacion.gov.co/1759/articles-102752_archivo_pdf.pdf

BIBLIOGRAFIA

Desarrollo rural, territorios e identidades culturales. perspectivas desde América latina y la Unión Europea, recuperado de: <file:///C:/Users/Aida/Downloads/1179-Texto%20del%20art%C3%ADculo-4200-1-10-20101005.pdf>

Vanesa Seno, El lenguaje une culturas (2015) recuperado de: <https://www.universidad.com.ar/i-n-ppal-el-lenguaje-une-cultura>

Magda Gabriela Sánchez Trujillo (2020), Condiciones para el rescate, fomento y preservación de una lengua nativa en educación básica, Revista Internacional de Pedagogía e Innovación Educativa (editic.net); recuperado de: <https://doi.org/10.51660/ripie.v1i1.28>

Carmen Rojas Chávez, La enseñanza de las lengua en Costa Rica, recuperado de: <https://www.revistas.una.ac.cr>



SC-CER96940



"Formando líderes para la construcción de un nuevo país en paz"

Universidad de Pamplona
Pamplona - Norte de Santander - Colombia
Tels: (7) 5685303 - 5685304 - 5685305 - Fax: 5682750



ACREDITACIÓN INSTITUCIONAL

Avanzamos... ¡Es nuestro objetivo!



SC-CER96940



"Formando líderes para la construcción de un nuevo país en paz"

Universidad de Pamplona
Pamplona - Norte de Santander - Colombia
Tels: (7) 5685303 - 5685304 - 5685305 - Fax: 5682750